

MINISTERE DE LA SANTE

DIRECTION DES ETUDES ET
DE LA PLANIFICATION (D.E.P)
BP 7009
Tel 30.72.97

UNIVERSITE DE OUAGADOUGOU

ECOLE SUPERIEURE D'INFORMATIQUE
(E.S.I)
03 BP 7021 Ouagadougou 03
Tel 30.16.81
CYCLE DE FORMATION DES
INGENIEURS DES TRAVAUX

PROJET DE FIN D'ETUDE

DOSSIER DE CHOIX

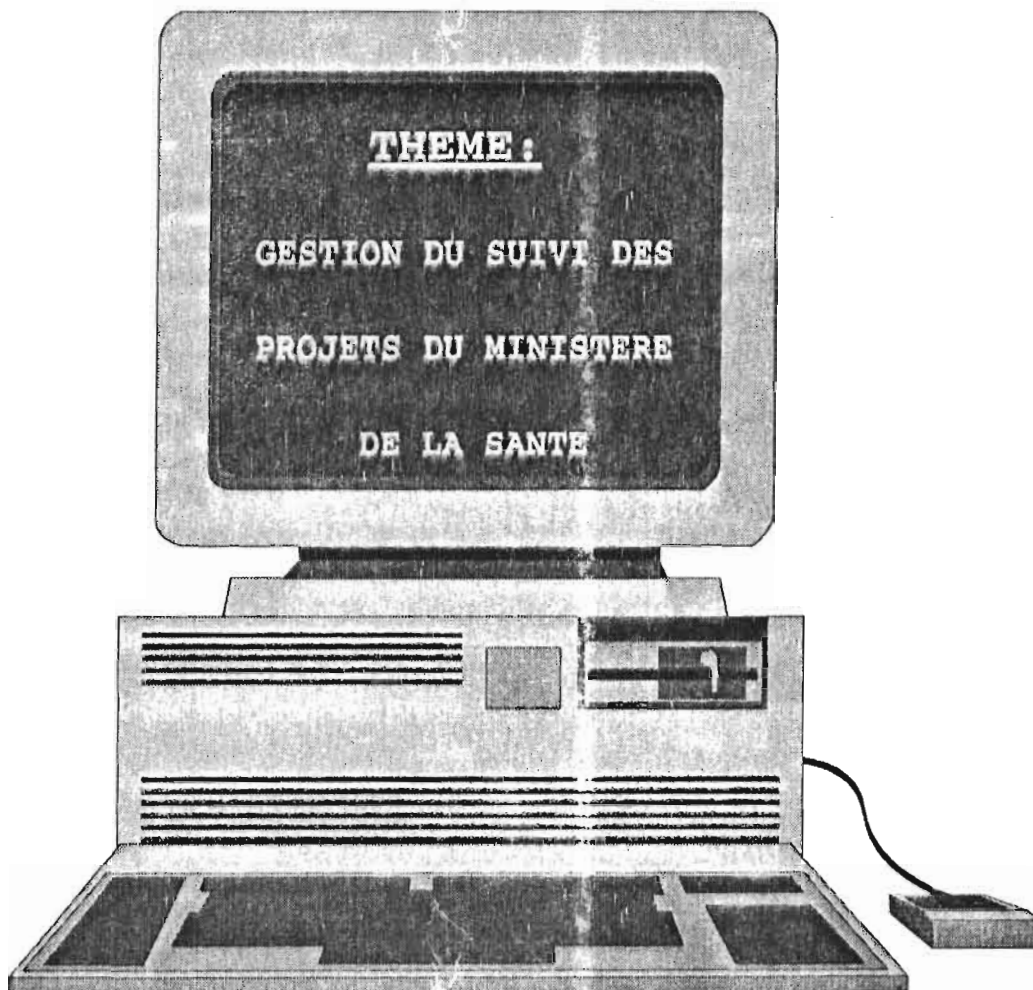

Auteurs:

M.Dasmané DIEUREOGO

Superviseurs:

M. Zimapi TAMINI
M.Kisito TRAORE

ANNEE ACADEMIQUE 1994-1995

SOMMAIRE

	Pages
I. GENERALITES	3
I.1 Rappels des objectifs du futur système	4
I.2. Les objectifs du rapport.....	4
I.3 La démarche suivie.....	4
II ETUDE CONCEPTUELLE DU SYSTEME CIBLE	5
II.1 Les règles de gestion	6
II.2 Le modèle conceptuel de données brut.	7
II.2.1 Le dictionnaire des données.	7
II.2.2 Le schéma Entité/Association (E/A).....	14
II.4 Le modèle conceptuel de traitements futur	20
III. SCENARIO D'ORGANISATION	72
III.1 Les règles d'organisation.....	73
III.2 La carte de circulation des informations	74
III.3 le graphe de circulation des informations	76
III.4 Le graphe d'enchaînement des procédures fonctionnelles (PF)	93
III.5 La configuration matérielle.....	110
III.6 Scenario de mise en oeuvre.....	112
III.7 Les gains	112
III.8 L'évaluation des coûts	112
ANNEXES	113

I. GENERALITES

I.1 Rappels des objectifs du futur système

Comme mentionné dans le dossier de l'existant, le projet qui a pour domaine le Bureau de Suivi et d'Evaluation des Projets (BSEP) de la Direction des Etudes et de la Planification (DEP) du Ministère de la Santé, vise entre autres la constitution d'une banque de données sur l'ensemble des projets du Ministère et la mise en place d'un système de coordination, de suivi, d'analyse et d'évaluation des projets. De ce fait le système futur devrait permettre de:

- avoir une mémoire administrative bien conservée afin :
 - * d'éliminer les incohérences au niveau des données
 - * de faciliter le traitement des différentes fiches
 - * de réduire les délais de traitement de ces fiches
- Décharger les chefs de projets des tâches de remplissage des multiples fiches, en ne les envoyant qu'une seule fiche récapitulative périodiquement. En effet dans la situation actuelle presque toutes les fiches venant de l'extérieur (DCEI, IGE, STP/PAS, ...) sont remplies par les chefs de projet.
- Disposer d'indicateurs pour l'évaluation ponctuelle des projets.
- Obtenir des informations sur les projets inscrits au plan quinquennal sur les quatre (4) dernières années.
- Respecter les délais dans la production des documents demandés.

I.2. Les objectifs du rapport

Ce rapport a pour objet de :

- traduire les objectifs réprécisés en solutions informatiques en précisant pour la solution retenue :
 - * les modèles conceptuels des données,
 - * les données et les traitements nécessaires,
 - * l'organisation du travail et les moyens à utiliser.
- l'évaluation du scénario retenu en terme de :
 - * coûts (matériel, logiciels, ...),
 - * gains (amélioration des services, sécurité, financiers, ...),
 - * risques ...

I.3 La démarche suivie

Pour la description de la solution retenue nous suivrons les étapes suivantes :

- Définir les nouvelles règles de gestion,
- Construire le MCD et le MCT futur,
- Construire le MOT,
- Définir la solution informatique en terme d'architecture matérielle

II ETUDE CONCEPTUELLE DU SYSTEME CIBLE

Dans cette partie, nous allons décrire les données puis les traitements.

II.1 Les règles de gestion

L'arrivée de nouvelles fiches (fiche d'identification des projets, fiche descriptive de projets nouveaux, fiche d'évaluation/sélection, fiche de programmation, fiche de suivi d'exécution des projets) consignées en annexe et la suppression de certaines fiches (fiche de projet par bailleur, fiche de contrepartie, fiche de coopération technique, fiche navette, fiche synthétique de suivi annuel, ...) ont entraîné la modification de certaines règles de gestion d'une part et l'ajout de nouvelles règles d'autre part.

Cependant, certaines n'ont pas subi de modifications, ce sont :

- RG1 : un projet a un seul responsable,
- RG2 : un projet peut être financé par plusieurs bailleurs,
- RG3 : un projet peut couvrir plusieurs provinces,
- RG4 : un projet peut concerner plusieurs secteurs d'activités,
- RG5 : un projet a un seul bénéficiaire,
- RG6 : un projet peut faire l'objet de plusieurs conventions de financement,
- RG7 : un projet peut faire l'objet de plusieurs études de faisabilité,
- RG8 : un projet peut être de plusieurs types
- RG9 : un bailleur peut financer plusieurs projets,
- RG10 : une convention est signée avec un seul bailleur,
- RG11 : une personne peut posséder plusieurs attributions dans un projet,

Les nouvelles règles de gestion:

- RG12 : un projet peut posséder plusieurs instruments de gestion(par exemple plan comptable)
- RG13 : la réalisation d'un projet est répartie par tranche de trois (3) mois,
- RG14 : pour un projet et un bailleur on a un programme de déboursement trimestriel et annuel,
- RG15 : un élément de dépenses (investissement physique, dépenses liées à l'investissement) est constitué de plusieurs sous-éléments pour lesquels on a un montant prévu, décaissé par période,
- RG16 : un projet est constitué de plusieurs composantes,
- RG17 : un projet peut être divisé en plusieurs marchés,
- RG18 : on a des recettes d'exploitation annuelles pour certains projets (cas des projets productifs),
- RG19 : un marché est attribué à une seule entreprise,
- RG20 : les composantes d'un projet sont programmées et réalisées par trimestre,
- RG21 : on conserve sur cinq (5) ans les résultats des projets inscrits au plan quinquennal,
- RG22 : une personne ne peut diriger qu'un seul projet .

II.2 Le modèle conceptuel de données brut.

Le Modèle Conceptuel des Données (MCD) sert à :

- décrire les données qui doivent être mémorisées dans un système d'information par exemple celui du BSEP .

- Définir les contraintes que ces données doivent respecter pour être conformes aux règles de gestion.

Pour décrire le MCD on utilisera les concepts suivants (qui sont les mêmes que ceux utilisés dans le dossier de l'étude de l'existant)

- *propriété* : il conceptualise une information élémentaire qui présente un intérêt pour le domaine d'étude; par exemple le numéro du projet, le nom du bailleur...

Entité : permet de conceptualiser les objets (matériels ou immatériels) présentant un intérêt pour le domaine d'étude; par exemple le projet; le financement sont des entités.

II.2.1 Le dictionnaire des données.

Il définit l'ensemble des propriétés qui présentent un intérêt par rapport à l'activité de l'entreprise.

ENTITE/ RELATION	PROPRIETE	SIGNIFICATION	TYPE	TAILLE
IDEE DE PROJET	noprojet	numero d'une idée de projet	AN	8
	intituleprojet	nom de l'idée de projet	A	30
	description	description de l'idée de projet	T	
	justification	justification de l'idée de projet	T	
	resultatAttendu	résultat attendus par l'idée de projet	T	
	coûtTotalEstimé	estimation 1ère du coût de l'idée de projet	N	12
PROJET	noBIP	numéro du projet dans la banque intégrée des projets	AN	8
	structurejuridique	structure juridique en charge du projet	A	30
	organeMiseenoeuvre	responsable de l'exécution du projet	A	30
	datedebut	date démarrage du projet	D	
	datefin	date de fin du projet	D	
	datefinRevisée	date de fin révisée	D	
	technoEmployé	technologie privilégiée	T	
	donnéesInstOrga	données institutionnelles et organisationnelles	T	
PERSONNE	noMatricule	numéro matricule d'une personne	AN	8
	nomPers	nom d'une personne	A	15
	prenomPers	prenom d'une personne	A	20
	adresPers	adresse d'une personne	AN	30

C H E F D E PROJET	avisMotivéduMin	avis motivé du Ministre	A	30
STATUT	codeStatut	code identifiant un statut d'un travailleur	AN	8
	libStatut	libellé du statut d'un travailleur	A	15
INSTRUCTION	codeDiplome	code du dernier diplôme d'un travailleur	AN	8
	diplome	dernier diplôme d'un travailleur	A	15
ATTRIBUTION	codeAttribution	code d'un type d'attribution	AN	8
	libelléAttribution	désignation de l'attribution	A	20
AVANTAGE	codeAvantage	code d'un type d'avantage	AN	8
	libAvantage	désignation d'un avantage	A	20
ORGANISME	codeOrga	code d'un organisme	AN	8
	libOrga	nom d'un organisme	A	20
ZONE IMPACT	noZone	numéro de la zone d'impact du projet	AN	8
	libZone	nom de la zone d'impact du projet	A	20
	typeZone	type de la zone d'impact du projet	A	15
PROVINCE	noProvince	numéro de la province	AN	8
	libProvince	nom de la province	A	15
ETAT	codeEtat	code de l'état lié au résultat des études	AN	8
	libEtat	nom de l'état lié au résultat des études (viabilité, exécutabilité)		15
RESULTATS	codeResultat	code du type de résultat des études	AN	8
	libResultat	libellé du résultat d'une étude	A	15
AUTEUR	noAuteur	numéro de l'auteur de l'etude	AN	8
	nomAuteur	nom de l'auteur de l'etude	A	15
DATE	date	date de réalisation d'une opération quelconque (exple: inscript° au PIP, lancement du 1er appel d'offre...	D	
CONVENTION	RefConv	référence de la convention	AN	10
	date1erDécais	date de premier décaissement	D	
	dateSignatConv	date de signature de la convention	D	
	dateVigueurConv	date d'entrée en vigueur de la convention	D	
BAILLEUR	noBailleur	numéro d'un bailleur	AN	8
	nomBailleur	nom d'un bailleur	A	30
	adrBailleur	adresse d'un bailleur	AN	30
	typeBailleur	type d'un bailleur	A	15
MODE	codeMode	identifiant d'un mode de financement	AN	8
	libMode	libellé d'un mode de financement	A	15
PRET	conditionsPrêt	conditions du prêt	T	

	debutEcheance	date du début de l'échéance	D	
	différé	différé d'amortissement du prêt	N	3
	durée	durée du prêt	N	3
	date1erDécaisP	date du premier décaissement du prêt	D	
TRANCHE	noTranche	numéro de la tranche	N	2
	debutTranche	date debut de la tranche	D	
	tauxInterêt	taux d'intérêt d'une tranche	N	3
MAITREOUV	noMaître	numéro du maître d'ouvrage	AN	8
	libelleM	maître d'ouvrage du projet	A	20
DEGRE REALISA	codeExecution	code désignant le degré de réalisation du projet	A	1
	intitule	intitulé du niveau d'exécution du projet	A	15
INTRUMENT GEST	codeInstrum	code d'un instrument de gestion d'un projet	AN	2
	libInstrum	libellé d'un instrument de gestion d'un projet	AN	50
CATEGORIE	codeCategorie	code d'une catégorie de projet	AN	1
	libCategorie	libellé d'une catégorie de projet	A	15
TYPE	codeType	code d'un type de projet	AN	1
	libType	désignation d'un type de projet	A	15
SOUS TYPE	codeSousType	code d'un sous type de projet	A	1
	libSousType	libellé d'un sous type de projet (productif,social...)	A	30
SERVICE TECH	noService	numéro d'un service technique en charge du projet	AN	8
	libService	désignation d'un service	A	20
	siègeService	siège du service technique	A	15
SECTEUR ECO	codeSecteur	code désignant le secteur économique du projet	AN	4
	intituleSect	intitulé du secteur économique du projet	A	20
MARCHE	noMarche	numéro d'un marché relatif à un projet	AN	4
	intMarche	nom du marché d'un projet donné	A	15
ENTREPRISE	noEntreprise	numéro d'une entreprise signataire d'un contrat	AN	4
	nomEntreprise	nom d'une entreprise signant un contrat	A	15
CONTRAT	noContrat	numéro d'un contrat dans un projet	AN	4
	datSignat	date de signature d'un contrat	D	
	datDémarrageTvaux	date de démarrage des travaux	D	
	datEngagDepense	date d'engagement des dépenses sur un marché	D	

	dateFinTvaux	date prévue pour la fin des travaux du contrat	D	
ESTIMATION	noEstimation	identifiant d'un élément estimatif	AN	4
	droitDouane	droit de douane d'une composante	N	12
	mtDeviseCompo	montant en devise de la composante	N	12
	mtCfaCompo	montant en CFA de la composante	N	12
	autreCoûtLocaux	autres coûts locaux d'une composante	N	12
COMPOSANTE	noComposante	numéro d'une composante d'un projet	AN	4
	libComposante	nom d'une composante d'un projet	A	15
	indicateurResult	indicateur de résultat d'une composante	N	5
	délaiMin	délai minimum pour l'exécution de la composante	N	3
	délaiMax	délai maximum pour l'exécution de la composante	N	3
	dateDebutPrevue	date prévue pour le debut de l'exécution de la composante	D	
TRIMESTRE	noTrimestre	numéro d'un trimestre dans l'année	N	1
	année	année du trimestre	N	4
TYPE TAXE	codeTaxe	code d'une taxe donnée	AN	6
	libTaxe	libellé d'une taxe donnée	A	15
PERIODE	annéeP	année de la période	N	4
PLANNING	noPlanning	numéro d'un planning d'embauche /formation relatif à un projet donné	AN	4
ELT DAAF	noEltDaaf	numéro d'un élément de décaissement des DAAF	AN	4
	libEltDaaf	nom d'un élément de décaissement des DAAF	A	20
DECAISS DAAF	dateD	date de décaissement	D	
MOIS	mois	correspond à un mois de l'année	N	2
ELEMENT	nomElement	nom d'un élément de dépense	A	20
NATURE DEPENSE	nomDepense	nom d'une nature de dépense	A	20
CONTRE-PARTIE	noContrepar	numéro d'une contrepartie nationale dans un projet	N	2
TRAVAILLE	datePriseServ	date de prise de service d'une personne dans un projet	D	
	expérience	expérience professionnelle d'un travailleur	AN	30

A P O U R STATUT	dateStatut	date d'attribution d'un statut à une personne	D	
LIE A	dateEt	date de l'étude	D	
	coutEt	coût lié à l'étude	N	12
A	valResult	valeur d'un résultat des études	T	
Daté	operConcernée	opération concernée par la datation	A	15
SELON	mtantCfa	montant en CFA du financement d'une convention	N	12
	mtantDevise	montant en devise du financement d'une convention	N	12
DIVISE EN	dateDecaiss	date de décaissement prévu pour le marché	D	
REALISA TIONM	montantRéaliséM	montant réalisé pour un marché	N	12
	tauxRealiséR	taux de réalisation réel d'un marché	N	3
PROGRAMMA TIONM	montantPrevuP	montant prévisionnel par marché et par période	N	12
	tauxPrevuP	taux prévisionnel par marché et par période	N	3
REALISE	mtDécaisseCfa	montant en CFA décaissé par trimestre et par projet	N	12
	mtDécaisseDevise	montant en devise décaissé par trimestre et par projet	N	12
EST DE	dateInscript	date d'inscription d'un projet au PIP	D	
CONCERNEP	nbpers	nombre de personnes à former ou à embaucher	N	4
	datePlan	date indiquant le planning concerné	D	
	spécialité	spécialité des personnes à former ou à embaucher	A	15
A POUR	dateAnalyse	date d'analyse du niveau d'exécution d'un projet	D	
	nbExécuté	nombre de réalisations effectuées dans le cadre d'un projet donné	N	5
PROGRAMMA TION	nbProgrammé	nombre de réalisations programmées pour un trimestre et une composante donnée	N	4
	mtantPgrméDevise	montant programmé en devise pour un trimestre et pour une composante donnée	N	12
	mtantPgrméCfa	montant programmé en CFA pour un trimestre et pour une composante donnée	N	12

REALISATION	nbreRéalisé	réalisation physique d'une composante par trimestre	N	5
	mtantDécaisséDevise	montant décaissé en devise par trimestre pour une composante d'un projet	N	12
	mtantDécaisséCfa	montant en CFA décaissé par trimestre pour une composante d'un projet	N	12
	dateDebutEffectif	date de debut effective d'une composante d'un projet	D	
TYPE TAXE	mtTaxe	montant d'une taxe d'une composante	N	12
PROGRAMMA TIONA	nbrePgrméA	programmation physique par période et par composante	N	5
	mtantPgrméCfaA	montant programmé en CFA par composante et par période	N	12
	mtantPgrméDeviseA	montant programmé en devise par composante et par période	N	12
COUTE	coutCfa	cout de la composante en CFA par période	N	12
	coutDevise	cout de la composante en devise par période	N	12
ESTIME	dateEstime	date d'estimation	D	
DECAIS PREVUE	datDécaisE	date de décaissement prévue par élément	D	
	mtantDécaisE	montant décaissé par composante et par élément	N	12
DECAIS PREVUF	datDécais	date de financement de la composante	D	
	mtantDécais	montant financé par composante	N	12
DEP PREVISION	depenseCFA	dépense prévisionnelle en CFA d'un projet par composante	N	12
	depenseDevise	dépense prévisionnelle en devise d'un projet par période	N	12
RECETTE D'EXPLOITAT	rectted'exploitat	recette d'exploitation d'un projet par période	N	12
COUT RECURRENT	mtantCharge	montant de la charge récurrente	N	12
	nbAnConsidéré	nombre d'année considéré par les coût récurrents	N	2
PREVISION DEPENSES	mtantAnCfa	montant en CFA prévu par période pour un projet	N	12
	mtantAnDevise	montant en devise prévu par période pour un projet	N	12
CALENDRIER	datDebutRéalizat	date de début de réalisation prévue pour un élément d'un projet	D	

	datFinRéalizat	date de fin de réalisation prévue pour un élément d'un projet	D	
CONCERNEC	mtantEspèce	montant en espèce de la contrepartie nationale	N	12
	mtantNature	montant en nature de la contrepartie nationale	N	5
FINANCE	financeAquis	financement acquis	N	12
RELATIF	credOuv	crédit ouvert pour un élément de décaissement	N	12
	credEngag	credit engagé pour un élément de décaissement	N	12
IND MENS	tauxRealPhysM	taux mensuel de réalisation physique	N	3
	tauxRealFinM	taux mensuel de réalisation financière	N	3
INDICATEUR AN	tauxRealisatPhys	taux annuel de réalisation physique	N	3
	tauxRealisatFin	taux annuel de réalisation financière	N	3

II.2.2 Le schéma Entité/Association (E/A)

II.4 Le modèle conceptuel de traitements futur

Son but est de permettre une description des activités menées dans un domaine d'étude. Il permet donc de décrire ce que le BSEP fera (par exemple production des fiches) en réaction aux sollicitations externes (par exemple demande de production de documents). Nous ferons ici abstraction des aspects organisationnels.

Le formalisme utilisé sera le même que celui de l'étude de l'existant. Pour chaque processus il sera réalisé:

- le MCT
- la fiche de description des évènements
- la fiche de description des opérations.

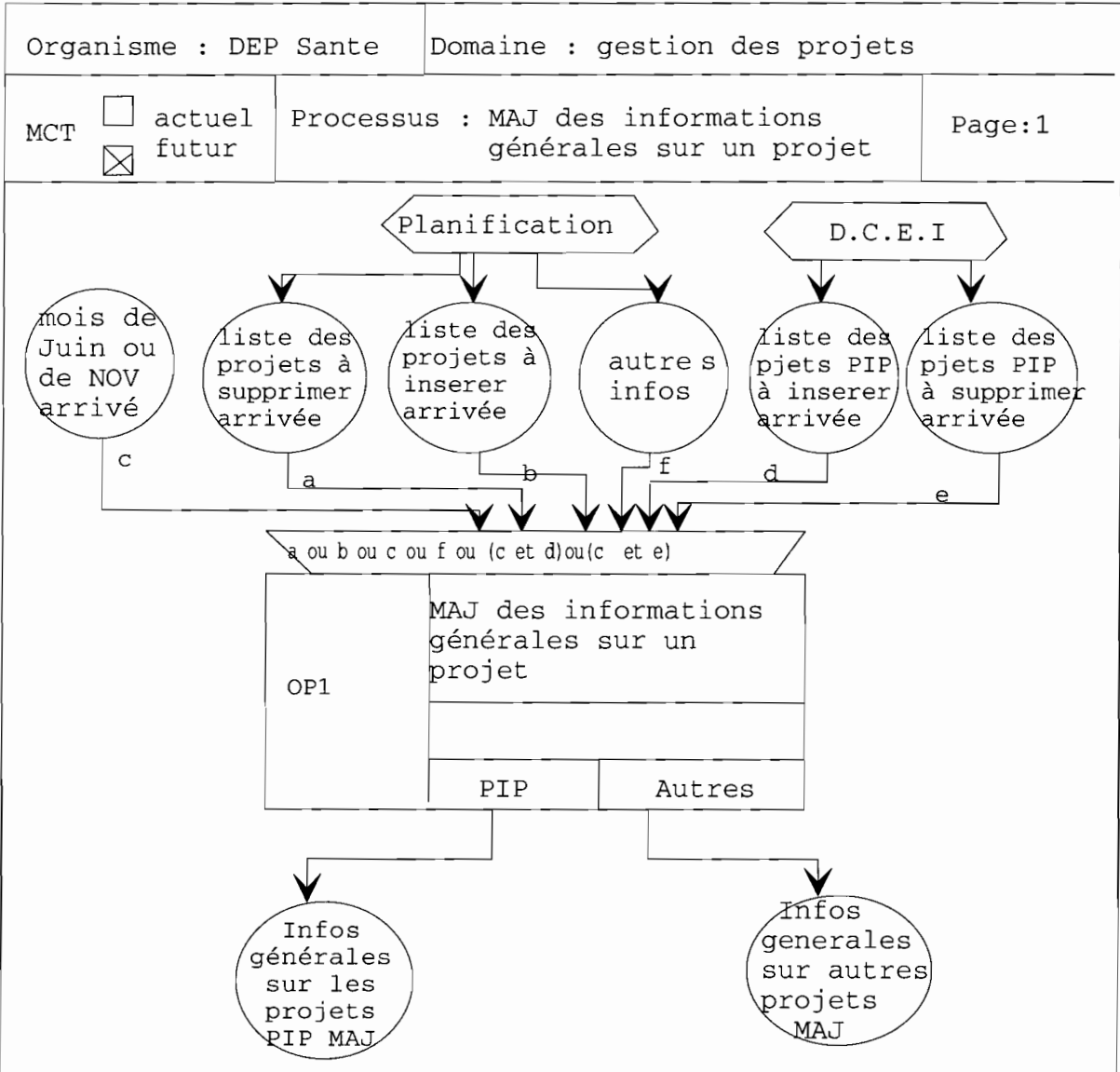

Organisme : DEP Santé		Domaine : Gestion des projets			
MCT FUTUR	Processus: MAJ des informations générales sur un projet			Page:1	
Fiche de description des évènements					
Noms Evènements	NATURE				Proprietes
	Interne	Externe	declencheur	Result lt	
Liste des projets à supprimer arrivée		X	X		Intitulé
Liste des projets nouveaux arrivée		X	X		-Intitulé pjet -objectif -descript° -cout, localisat° ...
Liste des projets PIP à inserer arrivée		X	X		-NoBip -Intitulé -.....
Liste des projets PIP à supprimer arrivée		X	X		-NoBip -Intitulé -.....
Autres infos arrivés		X	X		-Libellé In -formation
Mois de Juin ou Nov arrivé		X	X		-Mois -année
Informat° gales sur les pjets MAJ	X			X	-NoBip -Intitulé -.....
Informat° gales sur les autres projets MAJ	X			X	-NoBip -Intitulé -Chef pjet

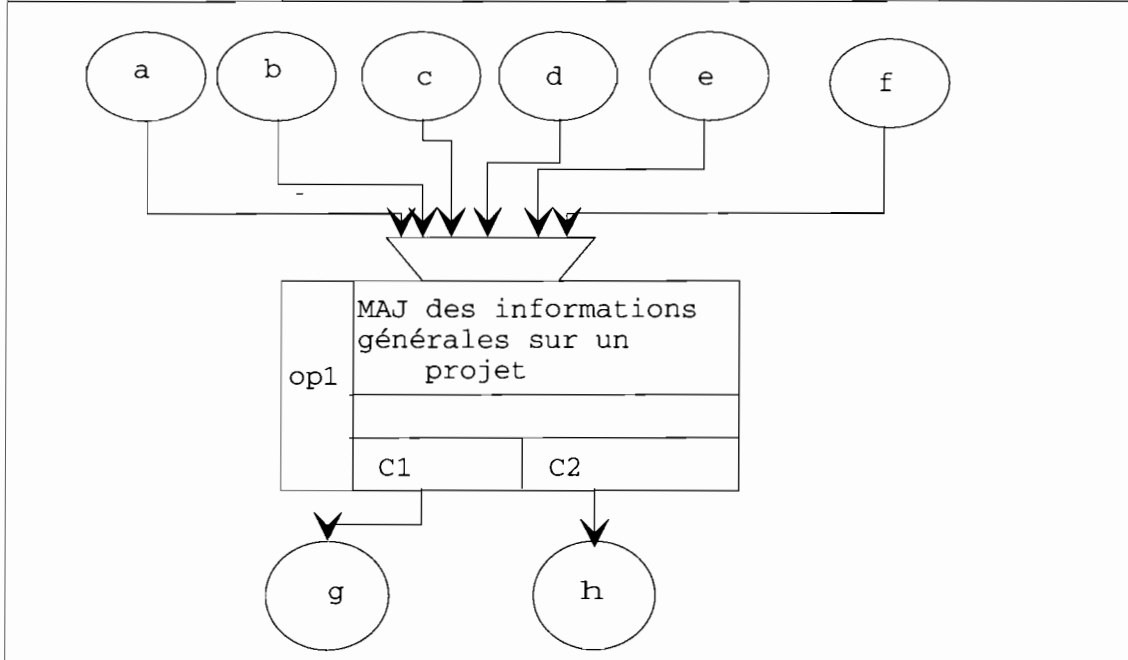

objet: Il s'agit de mettre à jour les informations générales (intitulé, nom du chef de projet, les zones d'impact, objectif ...) sur un projet.

événements déclencheurs:

- a: liste des projets à supprimer arrivée
- b: liste de nouveau projets arrivée
- c: mois de juin ou de Novembre arrivé
- d: liste des projets PIP à insérer arrivée
- e: liste des projets PIP à supprimer arrivée
- f: autres informations

événements résultats:

- g: informations générales sur les projets PIP MAJ
- h: informations sur les autres projets MAJ

Synchronisation: a ou b ou c ou ou (c et d) ou (c et e)

actions et règles d'executions:

- Saisie du N°de projet et des infos générales (Cas d'une création)
- Selection du projet
- Visualisation des informations à MAJ
- Modification des informations (cas d'une modification)
- Validation des modifications ou de la suppression
- Suppression logique du projet (cas d'une suppression)

règles d'émission

- C1: Cas d'un projet PIP
- C2: Cas des autres projets

Actions sur la base

- Consultation
- Modification
- Création
- Suppression logiques des projets à supprimer

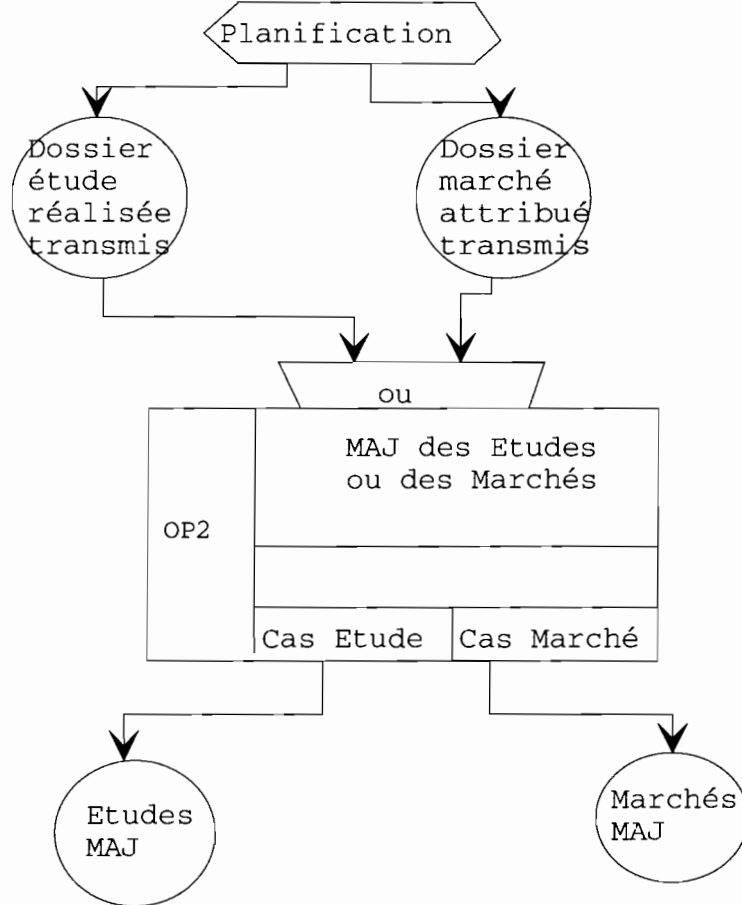

Organisme : DEP Santé		Domaine : gestion des projets			
MCT FUTUR	Processus: MAJ des Etudes ou des marchés			Page 1	
Fiche de description des évènements					
Noms Evenements	NATURE				Proprietes
	Interne	Externe	declencheur	Resultat	
Dossier étude réalisée transmis		X	X		NOEtude IntituléPjet Auteur TypeEtude MontantEtude DateEtude Resultat
Dossier marché attribué transmis		X	X		NOMarché IntituléMarché NomEntrprise DateAttribut° DateDémarage DateFinPrévu IntitulePjet
Etudes MAJ	X			X	NOEtude Auteur TypeEtude NoProjet ...
Marchés MAJ	X			X	NOMarché IntituléMarché NomEntreprise DateAttribut° DateDémarage DateFinPrévu

MCT actuel
 futur

Processus: MAJ des Etudes ou des
 Marchés

Page :1

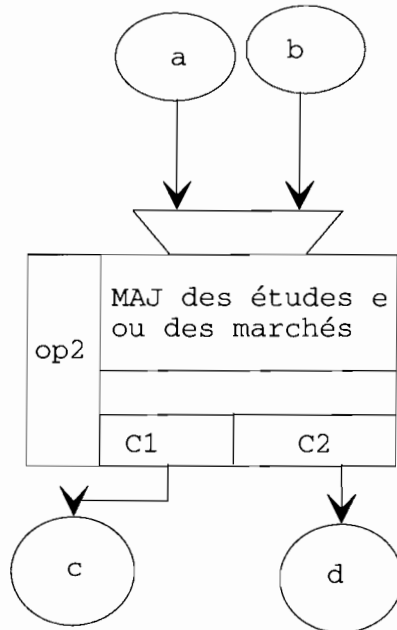

objet: Il s'agit de mettre à jour les informations relatives aux études ou aux marchés d'un projet.

événements déclencheurs:

- a: Dossier Etude réalisée transmis
- b: Dossier Marché attribué transmis

événements résultats:

- c: Etudes MAJ
- d: Marchés MAJ

synchronisation:

a ou b

actions et règles d'exécutions:

- Selection du type de MAJ (Etude ou Marché)
- Selection du projet concerné
- Saisie du résultat de l'étude ou du marché (cas d'une création)
- Visualisation des informations de l'étude ou des marchés concernant le projet (cas d'une modification)
- Modification des informations concernées)
- Validation de la modification)

règles d'émission

- C1: Cas d'une étude
- C2: Cas d'un marché

Actions sur la base

- Consultation des études, des marchés
- Modification des études, des marchés
- Création des études ,des marchés

MCT actuel
 futur

Processus : MAJ des programmations

Page :1

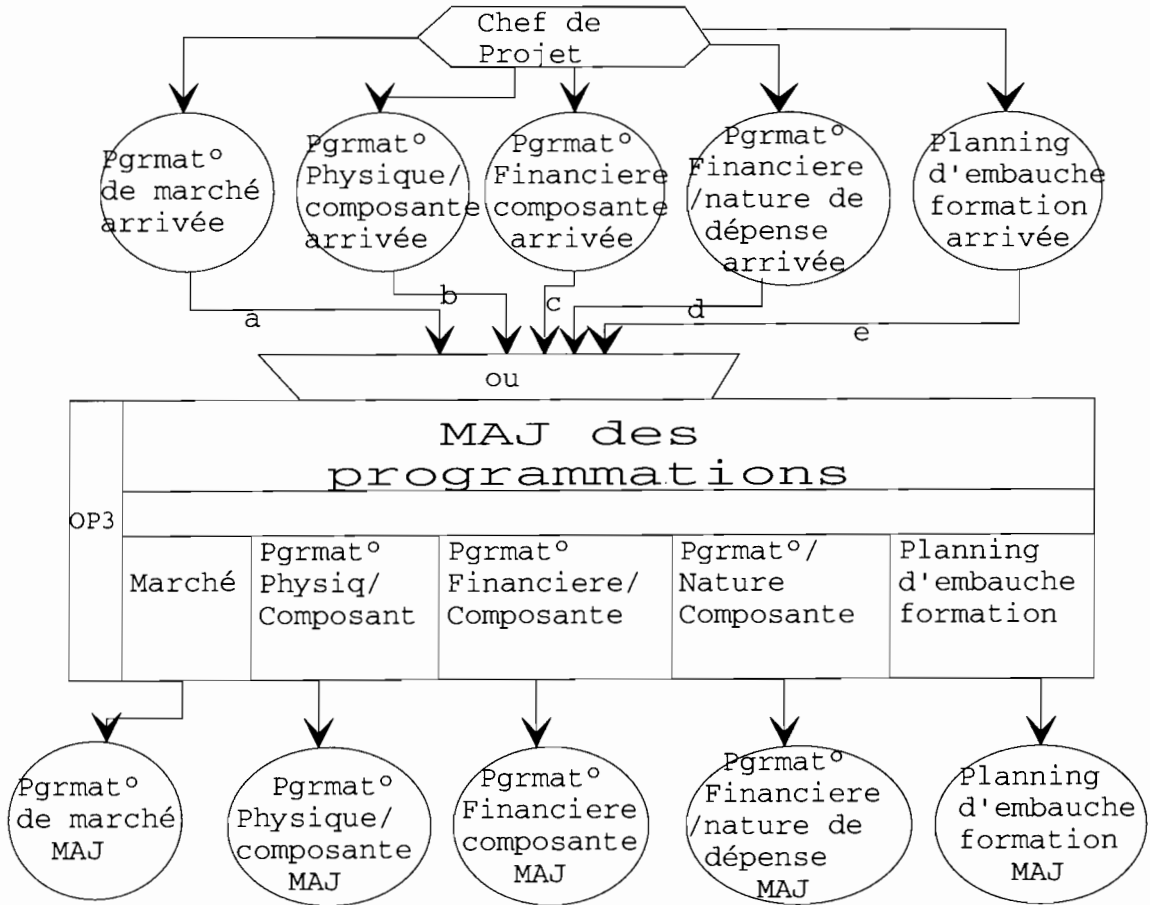

Organisme : DEP Santé		Domaine : Gestion des projets			
MCT FUTUR	Processus: MAJ des informations générales sur un projet			Page:1	
Fiche de description des évènements					
Noms Evènements	NATURE				Proprietes
	Interne	Externe	declencheur	Result lt	
Liste des projets à supprimer arrivée		X	X		Intitulé
Liste des projets nouveaux arrivée		X	X		-Intitulé pjet -objectif -descript° -cout, localisat° ...
Liste des projets PIP à inserer arrivée		X	X		-NoBip -Intitulé -.....
Liste des projets PIP à supprimer arrivée		X	X		-NoBip -Intitulé -.....
Autres infos arrivés		X	X		-Libellé In -formation
Mois de Juin ou Nov arrivé		X	X		-Mois -année
Informat° gales sur les pjets MAJ	X			X	-NoBip -Intitulé -.....
Informat° gales sur les autres projets MAJ	X			X	-NoBip -Intitulé -Chef pjet

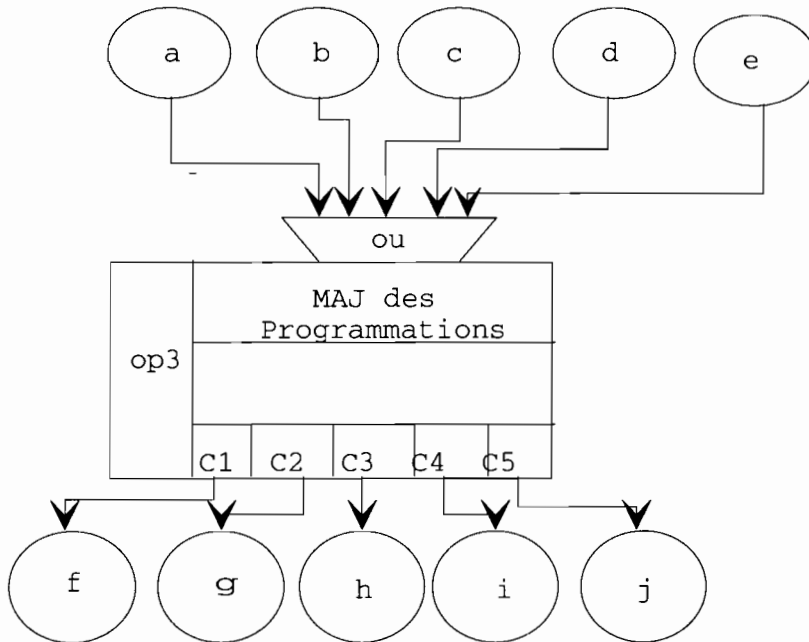

objet: Cette opération consiste à mettre à jour les programmations physiques et financières, ainsi que les programmations des marchés et le planning d'embauche/ formation.

événements déclencheurs:

- a: Programmation de marché arrivée
- b: " financière par composante arrivée
- c: " physique par composante arrivée
- d: " financières par nature de dépenses arrivée
- e: Planning d'embauche/formation arrivée

événements résultats:

- f: Programmation des marchés MAJ
- g: " physique par composante MAJ
- h: " financière par " MAJ
- i: " par nature de dépenses MAJ
- j: Planning d'embauche/formation MAJ

règles de synchronisation:

a ou b ou c ou d ou e

actions et règles d'exécutions:

- Choix du type de programmation à mettre à jour (physique, financières, marché, planning d'embauche/formation)
- Selection du projet concerné
- Saisie des programmations (Cas d'une création)
- Visualisation des programmations concernées (cas d'une modification)
- Modification des programmations
- Validation de la modification ou de la création

règles d'émission

- C1: Cas d'un marché
- C2: Cas d'une programmation physique par composante
- C3: Cas " " financière " "
- C4: Cas d'un planning d'embauche/formation

Actions sur la base

- Consultation des programmations
- Modification des "
- Création des programmations

MCT actuel
 futur

Processus : MAJ des réalisations

Page :1

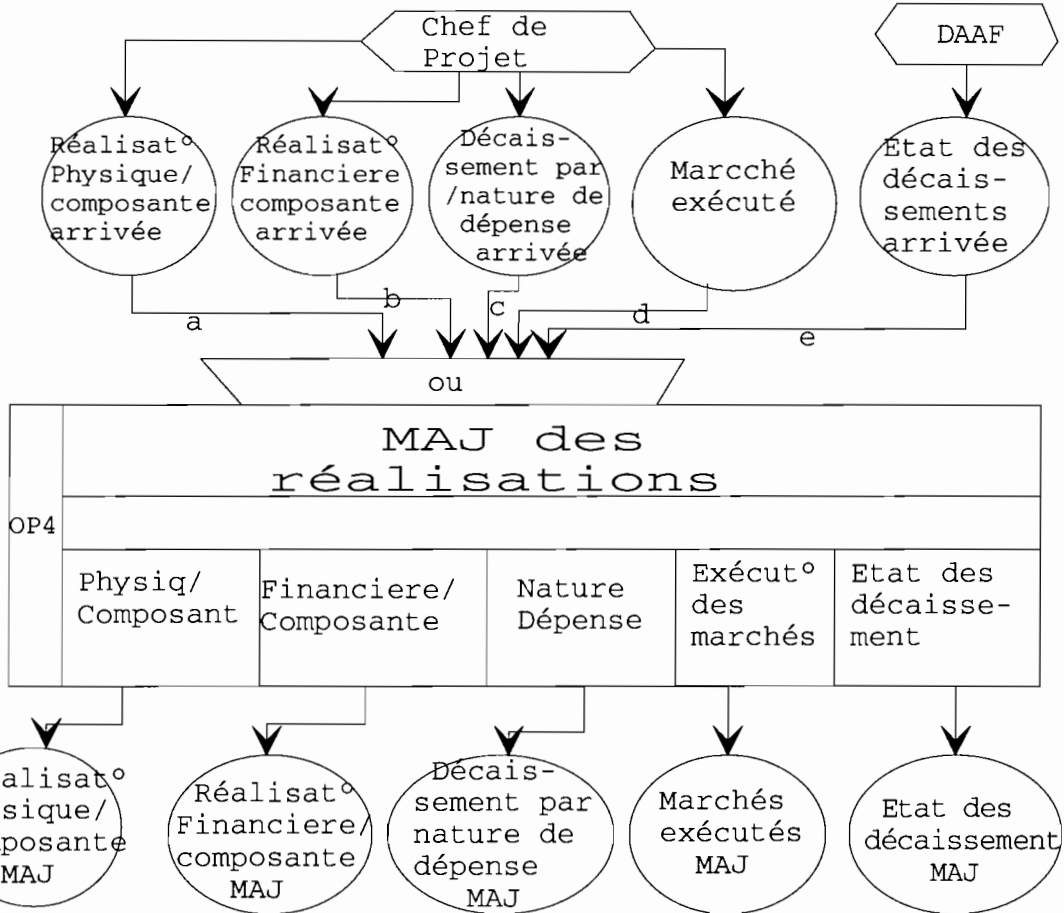

Organisme : DEP Santé		Domaine : Gestion des projets			
MCT FUTUR	Processus: MAJ des réalisations			Page:1	
Fiche de description des évènements					
Noms Evenements	NATURE				Proprietes
	Interne	Externe	declencheur	Result	
Marché exécuté		X	X		-IntituléPjet -Nom Marché - ...
Réalisation physique par composante arrivée		X	X		-IntituléPjet -NomComposant -NbRéalisé par composante ...;
Réalisation financière par composan- te arrivéé		X	X		-IntituléPjet -NomComposant -Mtant décaissé par composante ...;
Décaissement par nature de dépense arrivéé		X	X		-IntituléPjet -NatureDépense -MtantDécaissé -
Etat des décaissements arrivée		X	X		-IntituléPjet -MtantDécaissé -
Décaissement /nature de depense MAJ	X			X	-IntituléPjet -NatureDépense -MtantDécaissé -
Marchés exé- cutés MAJ	X			X	-IntituléPjet -NoMarché -NomEntreprise -
Réalisation physique par composante MAJ	X			X	Idem que réalisation physique par compo- sante arrivée
Réalisation Financière par compo- sante MAJ	X			X	Idem que réalisation financière par compo- sante arrivée
Etat des dé- caissement MAJ	X			X	Idem que état des décais- sements arrivé

Organisme : DEP Sante		Domaine : Gestion des projets	
MCT <input type="checkbox"/> actuel <input checked="" type="checkbox"/> futur	Processus: MAJ des réalisations		Page :1

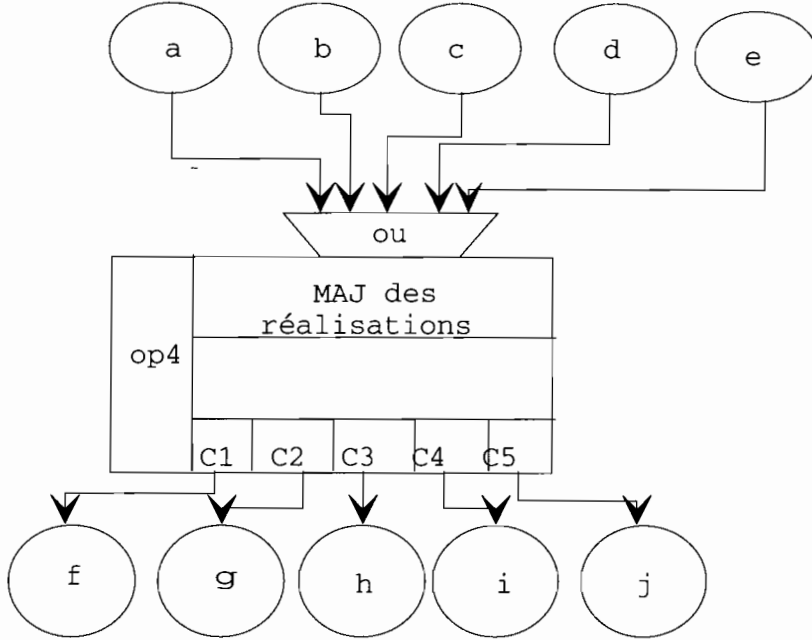

objet: Cette opération consiste à mettre à jour les réalisations physiques et financières, ainsi que les décaissements réalisés par nature de dépenses, marchés exécutés ou état des décaissements.

événements déclencheurs:

- a: Réalisation physiques par composante arrivée
- b: " financière par composante arrivée
- c: Marchés exécutés
- d: Décaissements par nature de dépenses arrivée
- e: Etat des décaissements

événements résultats:

- f: Réalisations physique par composante MAJ
- g: " financière par composante MAJ
- h: Décaissement par nature de dépenses MAJ
- i: Marchés exécutés MAJ
- j: Etats des décaissements MAJ

règles de synchronisation:

a ou b ou c ou d ou e

actions et règles d'exécutions:

- Choix du type de réalisation
- Selection du projet concerné
- Saisie des réalisations (Cas d'une création)
- Visualisation des réalisations concernées (cas d'une modification)
- Modification des réalisations
- Validation de la modification ou de la création

règles d'émission

- C1: Cas d'une réalisation physique par composante
- C2: Cas d'une réalisation financière par composante
- C3: Cas des natures de dépenses
- C4: Cas des exécutions de marchés
- C5: Cas des états des décaissements

Actions sur la base

- Consultation des réalisations
- Modification des réalisations
- Création des réalisations

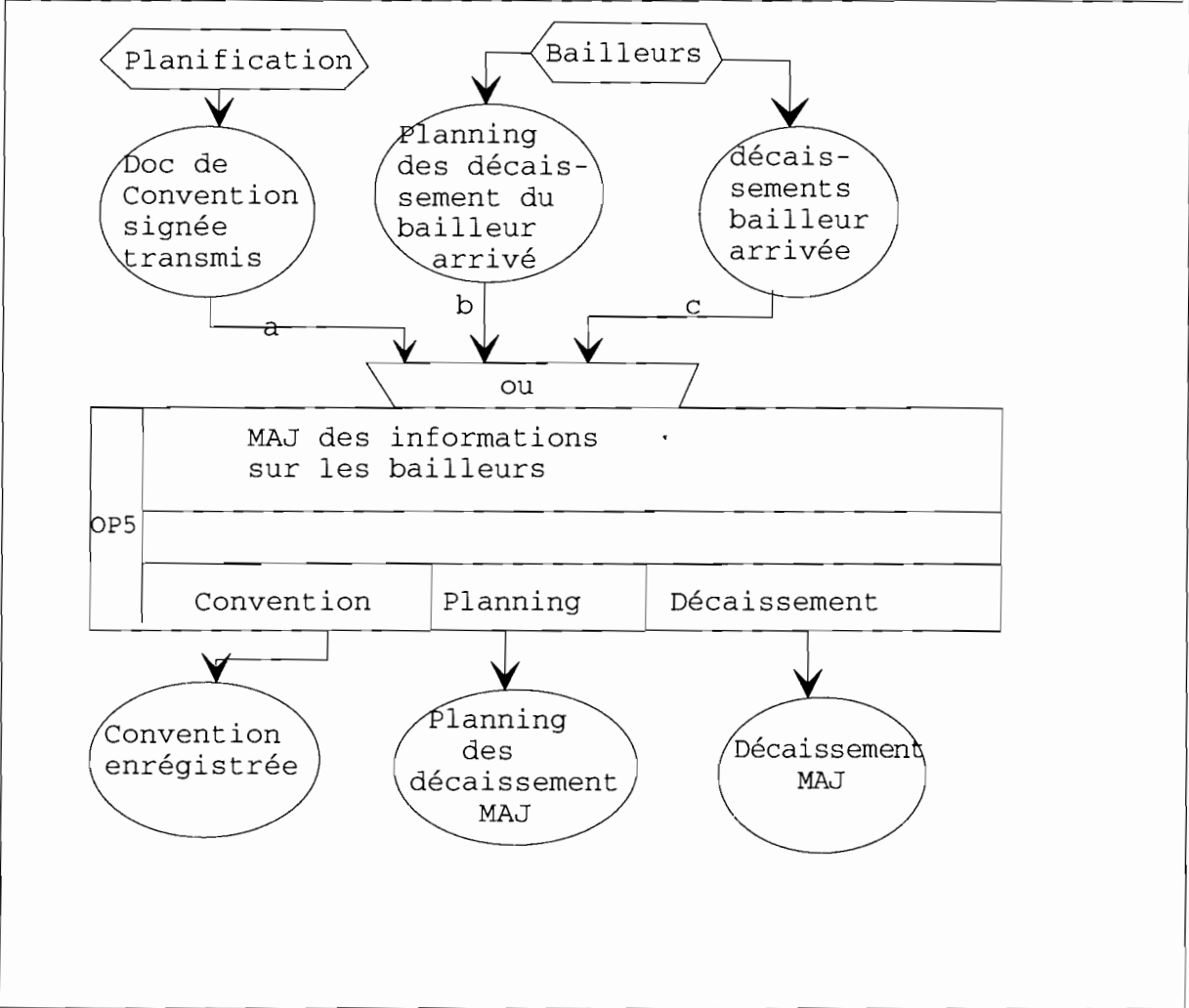

Organisme : DEP Santé		Domaine : gestion des projets			
MCT FUTUR	Processus: MAJ des informations sur les bailleurs			Page 1	
Fiche de description des évènements					
Noms Evenements	NATURE				Proprietes
	Interne	Externe	declencheur	Result	
Doc de convention signé transmis		X	X		-RéfConvention -NoBip -IntitulePjet -.....
Planning des décaissements du bailleur arrivé		X	X		-IntitulePjet -NomBailleur -MtantGlobal -Mtant par en devise,CFA
Décaissement par bailleur arrivé		X	X		-IntitulePjet -NomBailleur -Période -Montant décaissé
Convention enregistrée	X			X	Idem que Doc de Convention signé transmis
Planning des décaissements MAJ	X			X	Idem que Planning des décaissements bailleur arrivé
Décaissements MAJ	X			X	Idem que décaissements bailleur arrivé

Organisme : DEP Sante	Domaine : gestion des projets
-----------------------	-------------------------------

MCT <input type="checkbox"/> actuel <input checked="" type="checkbox"/> futur	Processus: MAJ des informations générales sur les bailleurs	Page :1
----------------------------------------------------------------------------------	-------------------------------------------------------------	---------

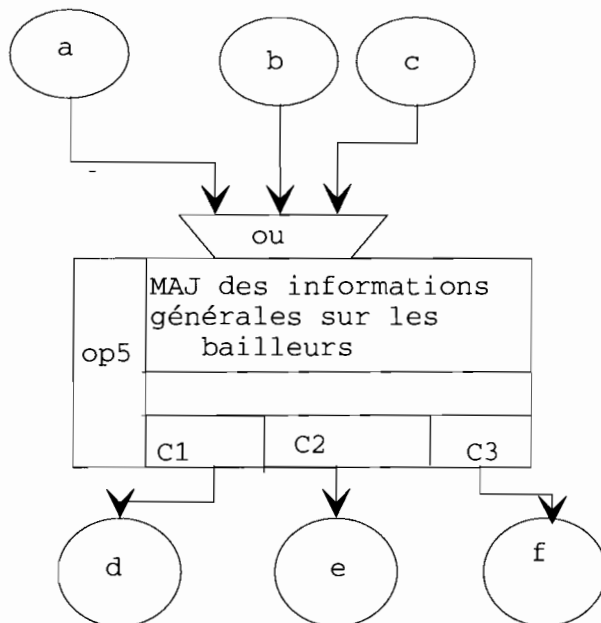

objet: Il s'agit de mettre à jour les conventions signées avec un bailleur, les planning des décaissements ou les décaissements d'un bailleur.

événements déclencheurs:

- a: Doc Convention signée transmis arrivée
- b: Planning des décaissements du bailleur arrivée
- c: Décaissements du bailleur arrivé

événements résultats:

- d: Convention enregistrée
- e: Planning des décaissements MAJ
- f: Décaissements MAJ

Synchronisation: a ou b ou c

actions et règles d'exécutions:

- Selection du type d'opération à effectuer
- Selection du projet
- Saisie des informations de la convention (Cas de création)
- Selection du bailleur
- Saisie du planning de décaissement
- Visualisation des informations (cas d'une modification)
- Modification des informations (cas d'une modification)
- Validation des modifications ou de la saisie
- Suppression logique du projet (cas d'une suppression)

règles d'émission

- C1: Cas des conventions
- C2: Cas d'une MAJ des planning
- C3: Cas d'une MAJ de décaissements

Actions sur la base

- Consultation
- Modification

Organisme : DEP Sante		Domaine : gestion des projets	
<input type="checkbox"/> actuel MCT <input checked="" type="checkbox"/> futur	Processus: production de la fiche d'identification ou du descriptif de projets nouveaux	Page :1	

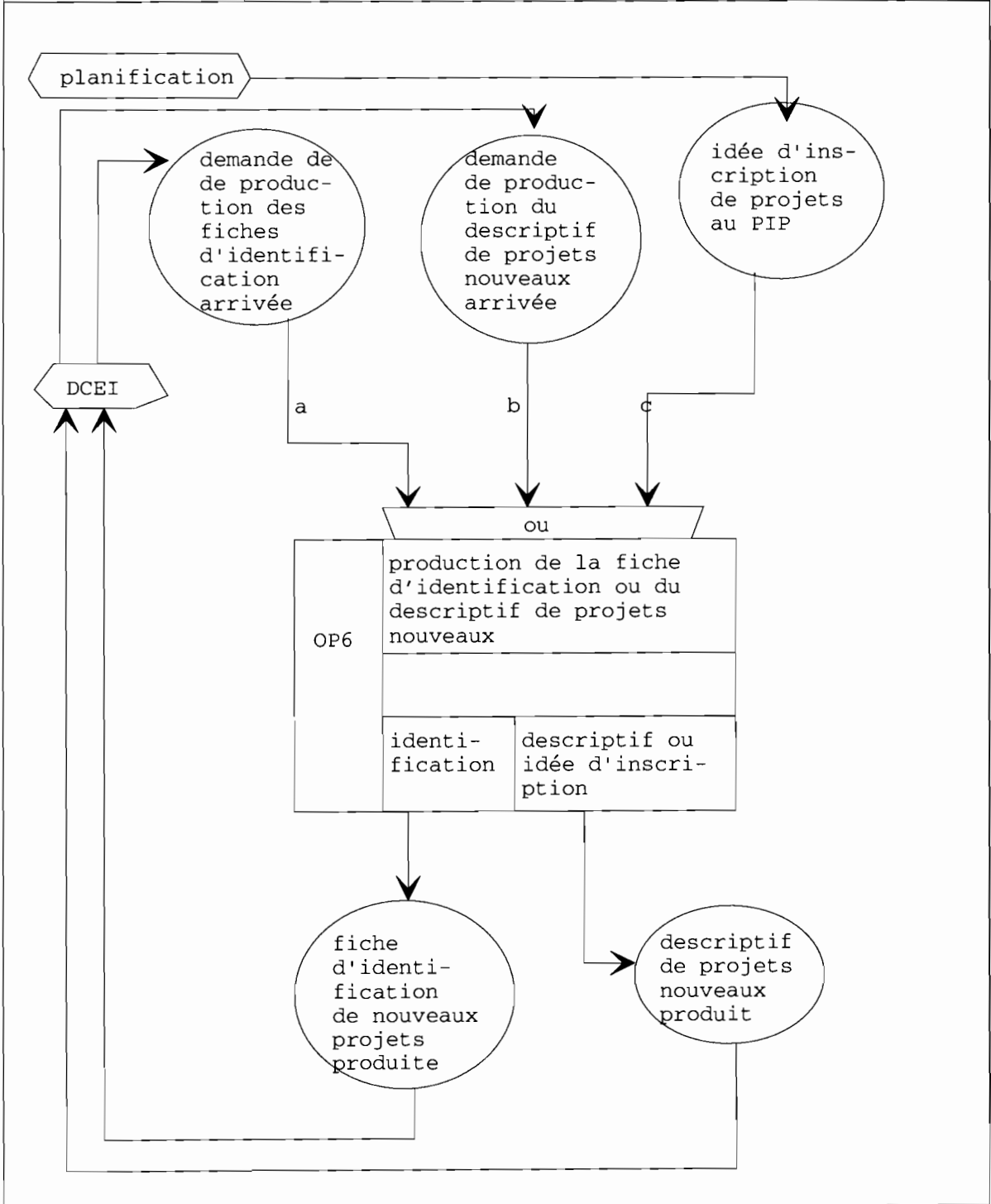

Organisme : DEP Santé		Domaine : gestion des projets			
MCT FUTUR	processus: production de la fiche d'identification ou du descriptif de projet nouveau			Page:1	
fiche descriptive des événements					
Noms Evénements	NATURE				Proprietes
	Interne	Externe	declencheur	resultat	
demande de production des fiches d'identification arrivée		x	x		- date d'arrivée
demande de production du descriptif de projets nouveaux		x	x		-date d'arrivée
idée de d'inscription de projets au PIP		x	x		-intitulé projet -objectifs
fiche d'identification de projets nouveaux produites	x			x	-numero projet -intitulé - type de projet, ...
descriptifs de projets nouveaux produits	x			x	-intitulé projet -composante -source de financement ...

Organisme : DEP Sante		Domaine : gestion des projets	
MCT	<input type="checkbox"/> actuel <input checked="" type="checkbox"/> futur	Processus : production de la fiche d'identification ou du descriptif de projet nouveau	Page :1
<u>Opération</u>			
<pre> graph TD a((a)) --> OP6[OP6: Production de la fiche d'identification ou du descriptif de projet nouveau] b((b)) --> OP6 c((c)) --> OP6 OP6 --> c1[c1] OP6 --> c2[c2] c1 --> d((d)) c2 --> e((e)) </pre>			
<p><u>Objet</u> :Il s'agit de produire la fiche d'identification ou le descriptif de projets nouveaux.</p> <p><u>Evenements déclencheurs</u>:</p> <ul style="list-style-type: none"> a: demande production des fiches d'identification arrivée b: demande de production du descriptif de projet nouveau arrivée. c: idée d'inscription de projets au PIP. <p><u>Evenements resultats</u>:</p> <ul style="list-style-type: none"> d: fiches d'identifications de projets nouveaux produites e: descriptifs de projets nouveaux produits. <p><u>Règles de synchronisation</u>: a ou b ou c</p> <p><u>Actions ou règles d'exécution</u>:</p> <ul style="list-style-type: none"> - selection du type de projets à produire, - selection du projet concerné, - selection des informations à produire, - calcul de certains coûts, - édition de la fiche. <p><u>Règles d'émission</u>:</p> <ul style="list-style-type: none"> - c1: cas de la fiche d'identification, - c2: cas du descriptifs de projets nouveaux. <p><u>Actions sur la base</u>:</p> <p>consultation du projet, des financements, du personnel, des bailleurs, des coûts, des programmations.</p>			

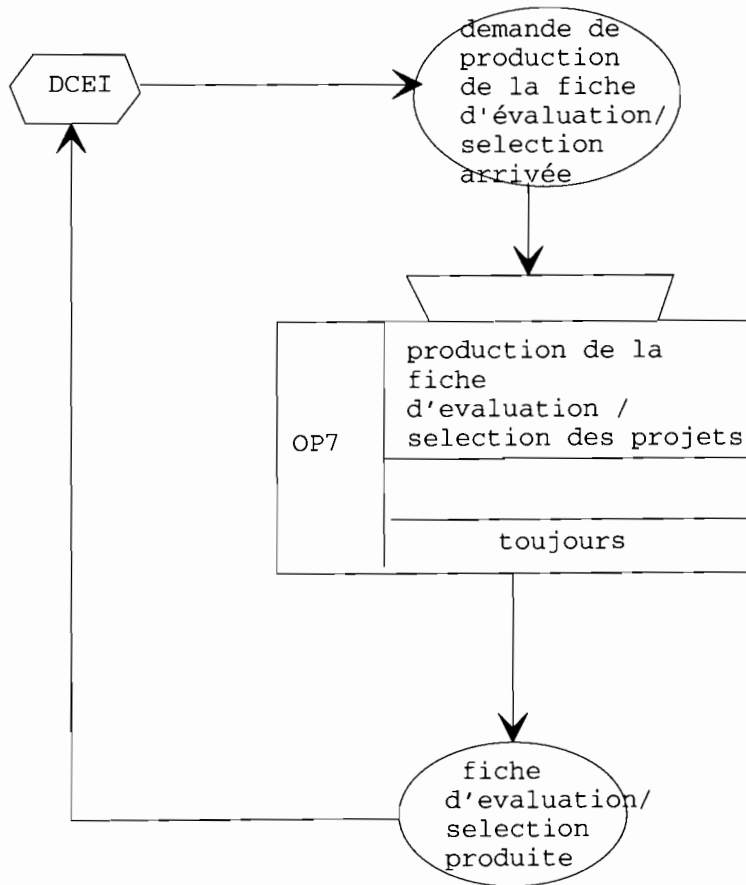

Organisme : DEP Santé		Domaine : gestion des projets			
MCT FUTUR	processus: production de la fiche d'évaluation/sélection des projets				Page 1
fiche descriptive des événements					
Noms Evenements	NATURE				Proprietes
	Int-erne	Exte-rne	Déclen-queur	Resul-tat	
demande de production de la fiche d'évaluation selection des projets arrivée		×	×		-date demande
fiche d'évaluation selection produite	×			×	-intitulé projet, -code BIP -resultats

Organisme : DEP Sante		Domaine : gestion des projets	
MCT	<input type="checkbox"/> actuel <input checked="" type="checkbox"/> futur	Processus : production de la fiche d'évaluation/selection	Page :1

Opération

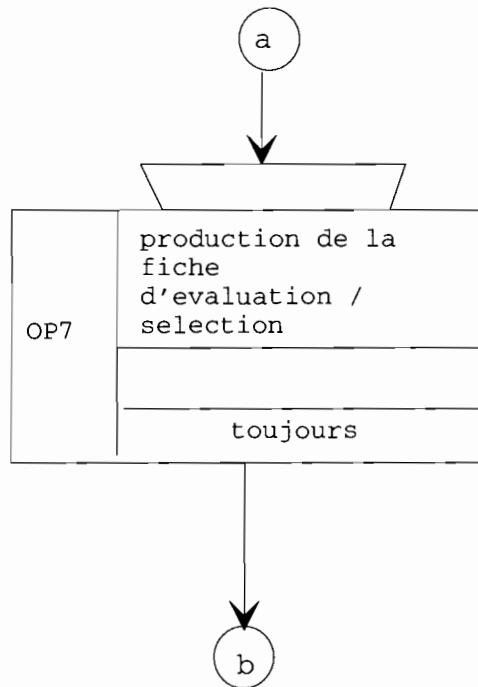

Objet: production de la fiche d'évaluation/selection d'un projet

Evenements déclencheurs:

a: demande de production de la fiche d'évaluation selection arrivée

Evenements resultats:

b: fiche d'évaluation/selection produite

Règles de synchronisation: néant

Actions et règles d'execution:

- selection du projet concerné,
- selection des informations à produire
- édition de la fiche

Règles d'émission: tjrs: toujours

Actions sur la base

- consultation du projet, des financements, des coûts les resultats des études

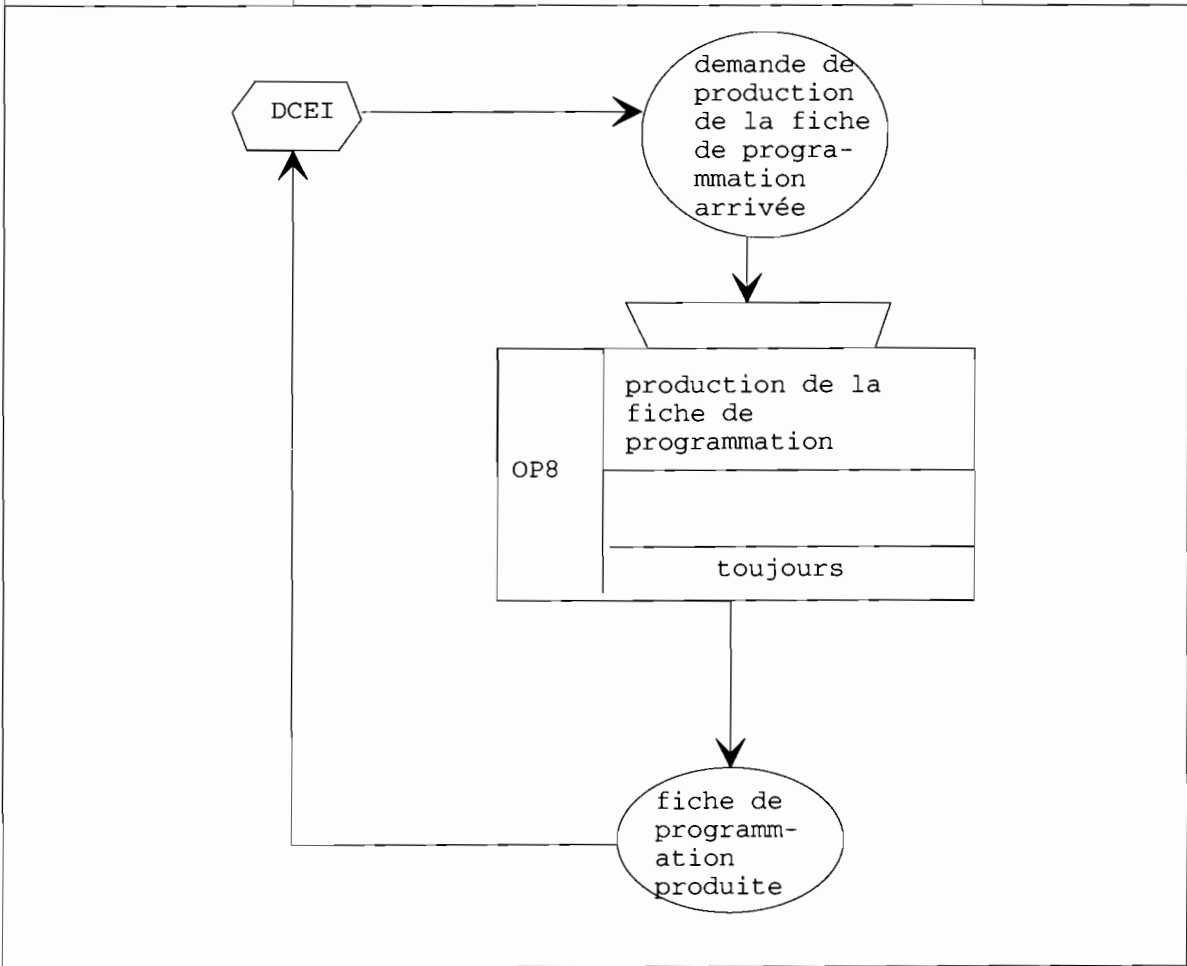

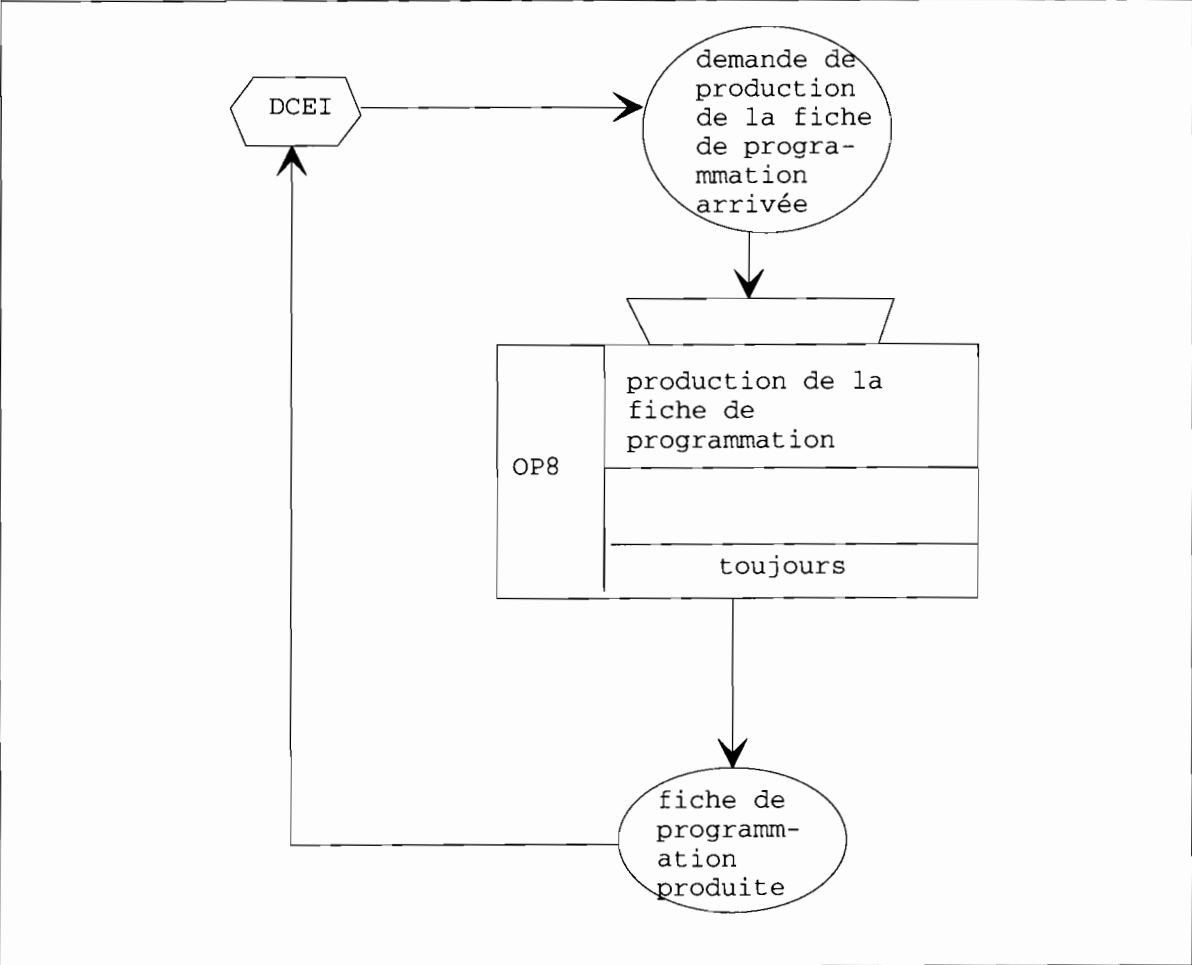

Organisme : DEP Sante	Domaine : gestion des projets	
MCT <input type="checkbox"/> actuel <input checked="" type="checkbox"/> futur	Processus : production de la fiche de programmation	Page :1

Opération

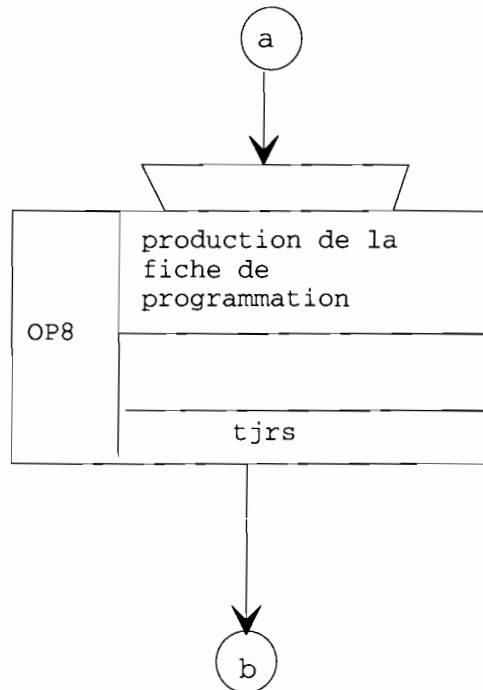

Objet: production des informations sur la programmation (physique et financière par composante, par marché, par bailleur, des décaissements par bailleur, ...)

Evenements déclencheurs:

a: demande de production de la fiche de programmation arrivée

Evenements resultats:

b: fiche de programmation produite

Règles de synchronisation: néant

Actions et règles d'execution:

- selection du projet concerné,
- selection des informations à produire
- édition de la fiche

Règles d'émission: tjrs: toujours

Actions sur la base

- consultation du projet, des dates des différentes étapes du projet, des différentes programmations (physiques et financières)

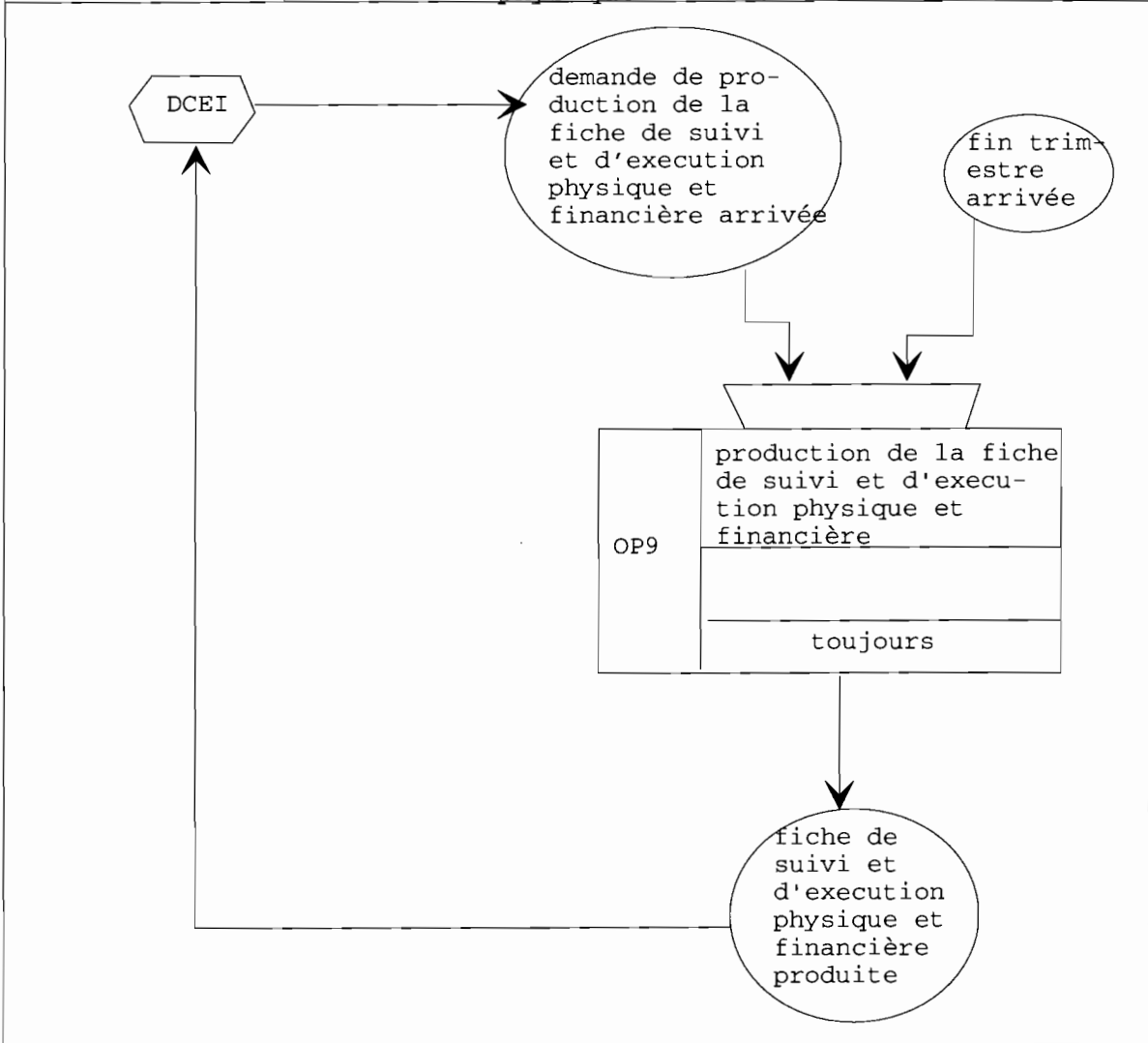

Organisme : DEP Santé		Domaine : gestion des projets			
MCT FUTUR	processus: production de la fiche de suivi et d'execution physique et financière				Page:1
fiche descriptive des événements					
Noms Evenements	NATURE				Proprietes
	Int-erne	Exte-rne	Déclen-queur	Resul-tat	
demande de production de la fiche de suivi et d'execution physique et financière arrivée		×	×		- date demande
fin trimestre arrivée		×	×		- trimestre - année
fiche de suivi et d'execution physique et financière produite	×			×	- intitulé projet - montant réalisé - quantité réalisé ...

Organisme : DEP Sante Domaine : gestion des projets

MCT actuel
 futur

Processus : production de la fiche de suivi et d'exécution physique et financière

Page : 1

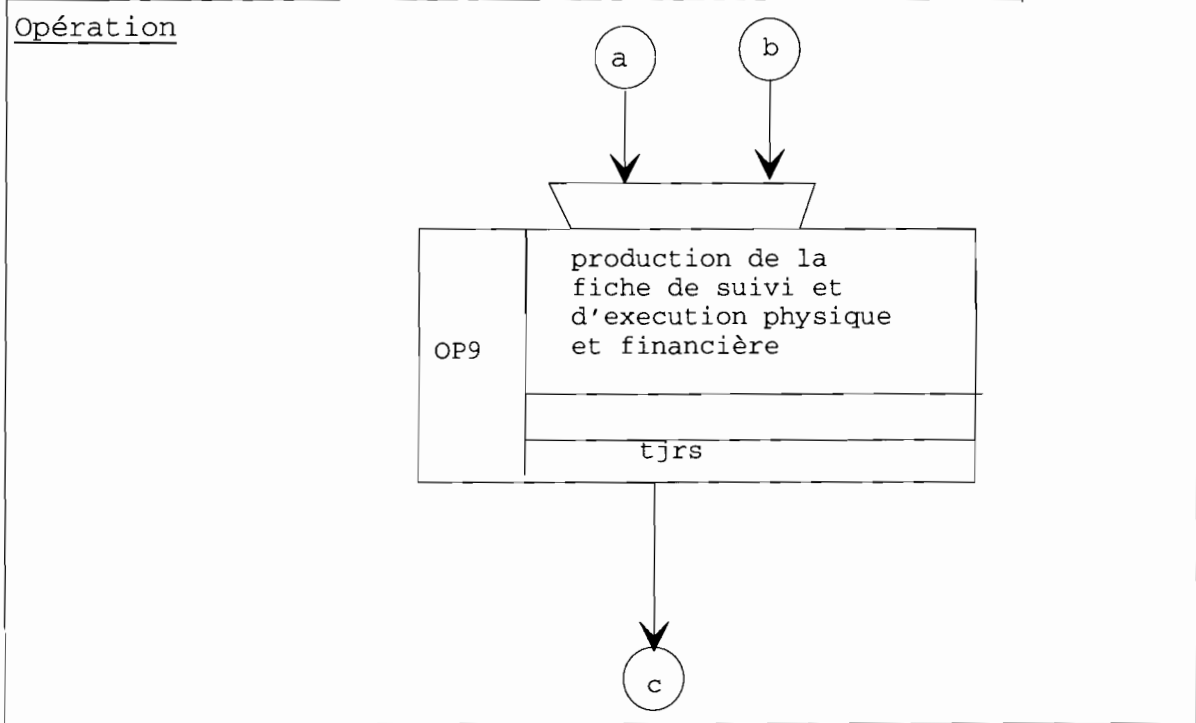

Objet: production de la fiche de suivi et d'exécution physique et financière

Evenements déclencheurs:

- a: demande de production de la fiche de suivi et d'exécution physique et financière arrivée
- b: fin trimestre arrivée

Evenements resultats:

- c: fiche de suivi et d'exécution physique et financière produite

Règles de synchronisation: a ou b

Actions et règles d'exécution:

- selection du projet concerné,
- selection des informations à produire
- calcul des differents éléments
- édition de la fiche

Règles d'émission: tjrs: toujours

Actions sur la base

- consultation du projet, des réalisations (physiques et financières, des décaissements par source de financement)

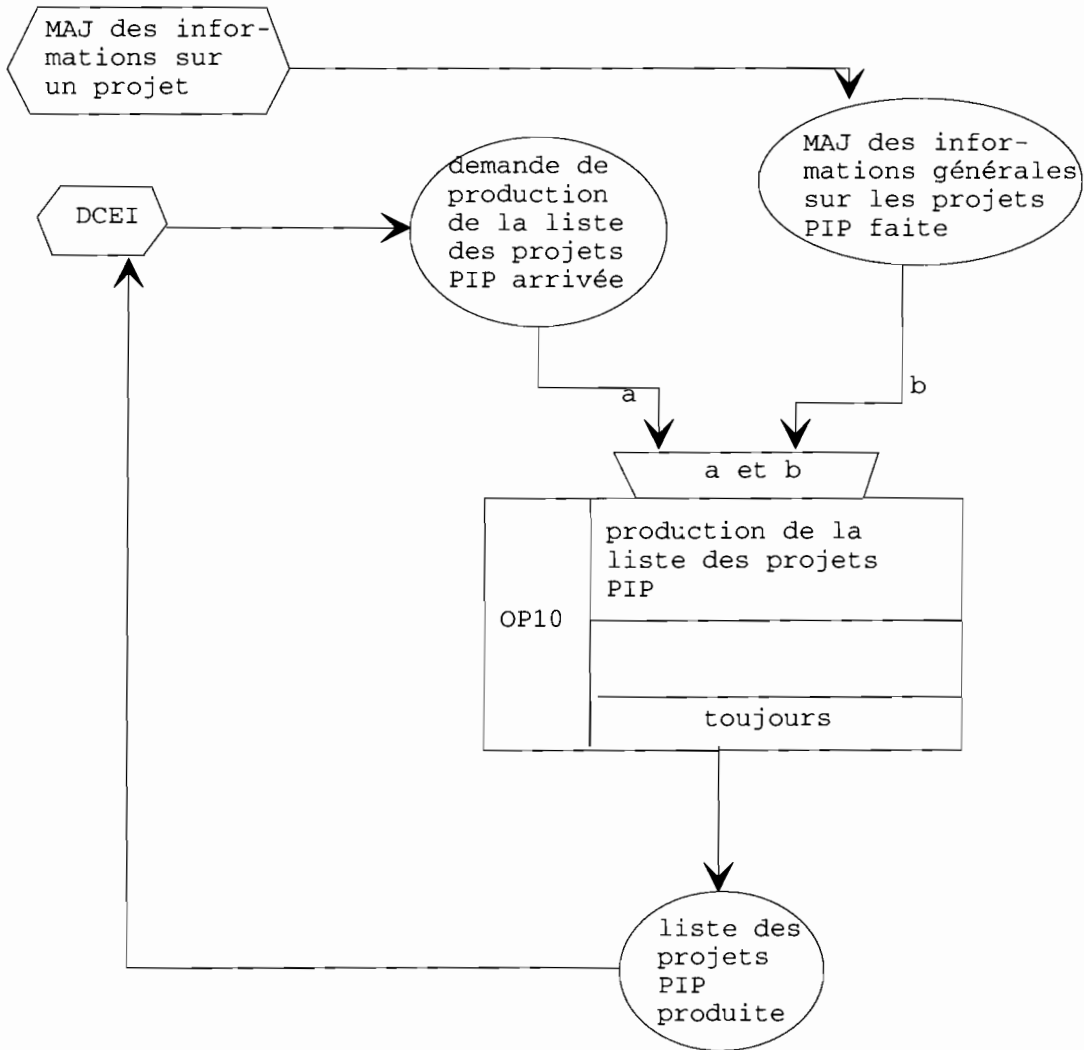

Organisme : DEP Santé		Domaine : gestion des projets			
MCT FUTUR	processus: production d'une liste des projets PIP			Page 1	
fiche descriptive des événements					
Noms Evenements	NATURE				Proprietes
	Int-erne	Exte-rne	Déclen-cheur	Resul-tat	
MAJ des informations générales sur les projets PIP faite		×	×		-informa-tions sur les projets PIP
demande de production de la liste des projets arrivée	×			×	-date demande
liste des projets PIP produite	×			×	intitulé coût bailleur

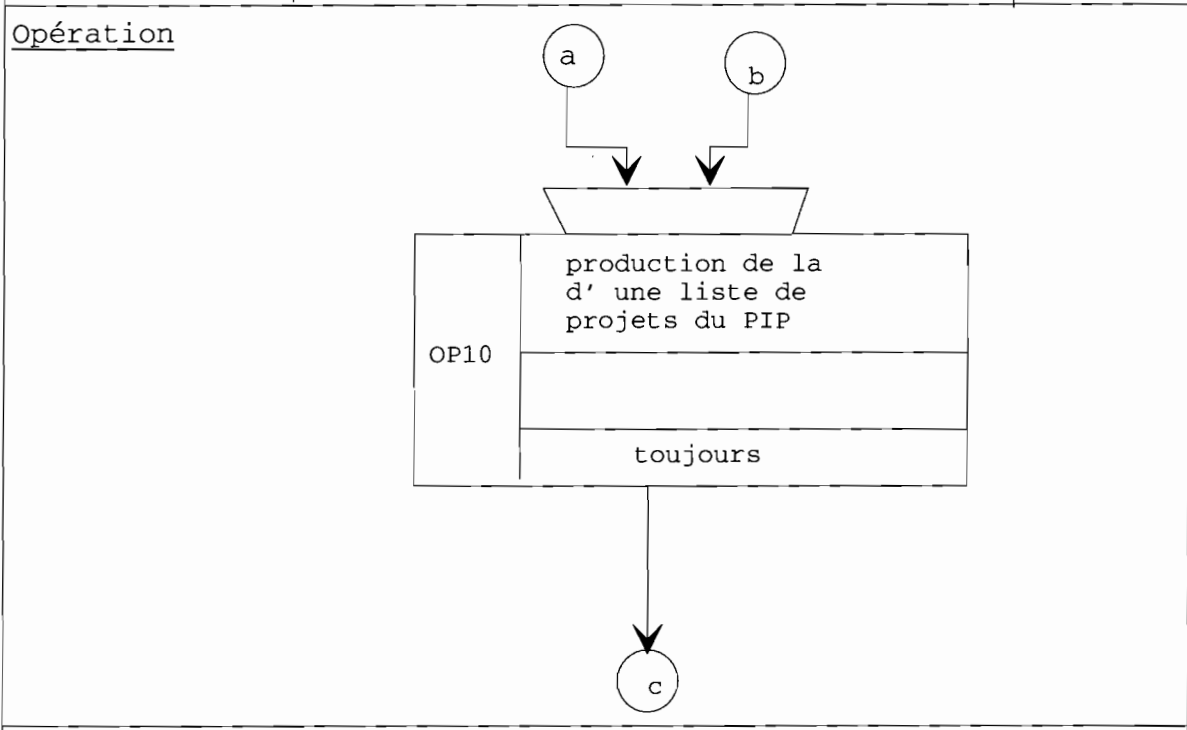

Objet: il s'agit de produire la liste des projets inscrits au PIP

Evenements déclencheurs:

- a: MAJ des informations générales sur les projets PIP faite
- b: demande de production de la liste des projets PIP arrivée

Evenements resultats:

- c: liste des projets PIP produite

Règles de synchronisation: a et b

Actions et règles d'execution:

- selection des intitués des projets PIP,
- selection des coûts des projets PIP
- selection des bailleurs des projets PIP
- édition de la liste

Règles d'émission: tjrs: toujours

Actions sur la base

- consultation des projets PIP

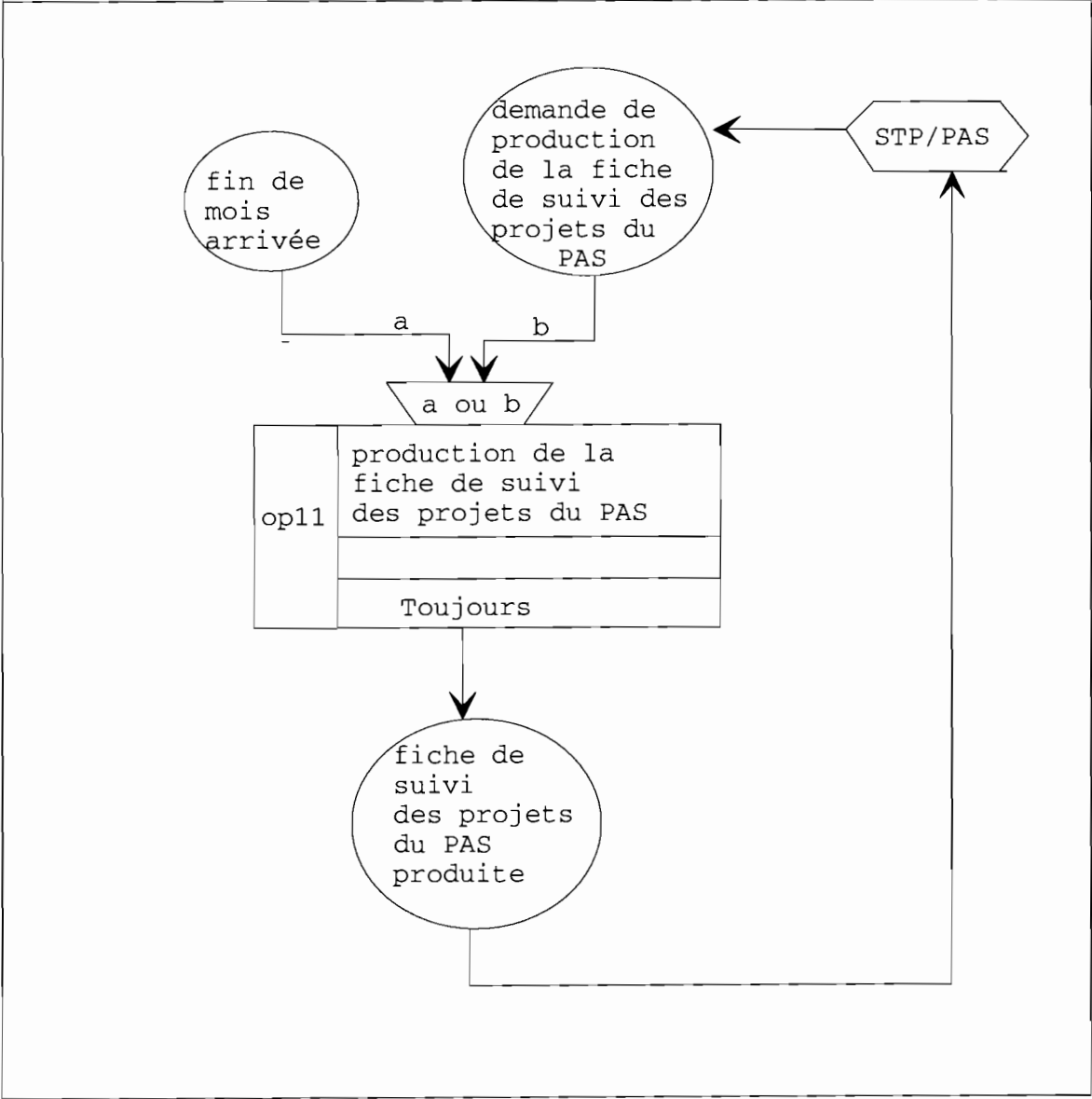

Organisme : DEP Santé		Domaine :gestion des projets			
MCT	<input type="checkbox"/> actuel <input checked="" type="checkbox"/> futur	Processus: production de la fiche de suivi des projets du PAS			Page :1
Fiche de description des événements					
Noms des événements	Nature				Propriétés
	Interne	Externe	Déclencheur	Résultat	
Fin de mois arrivée		×	×		-mois -année
Demande de production de la fiche de suivi des projets du PAS		×	×		-date demande
Fiche de suivi des projets du PAS produite	×			×	-numéro_projet -intitulé projet -niveau exécution -valeur indicateur

Opération

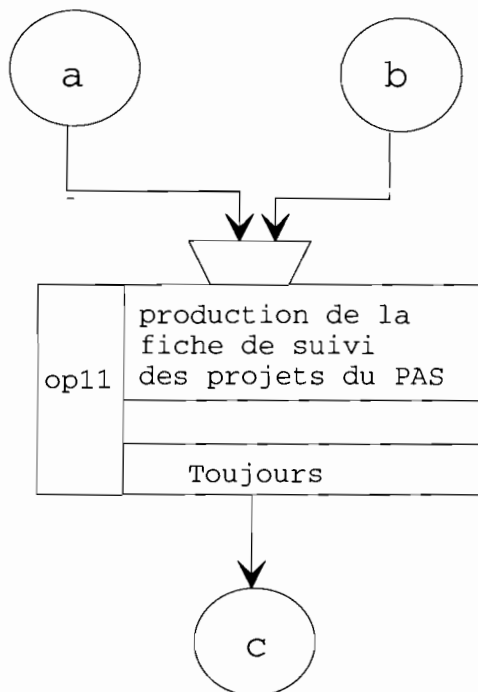

objet: Il s'agit de produire une fiche de suivi des projets du PAS.

événements déclencheurs:

a: fin de mois arrivée

b: demande de production de la fiche de suivi

événement resultat:

c: fiche de suivi des projets du PAS produite

Règles de synchronisation: a ou b

Actions et règles d'exécutions:

- Sélection des projets du PAS
- Sélection des informations à produire
- Edition de la fiche

Règles d'émission: toujours

Actions sur la base:

consultation des projets du PAS

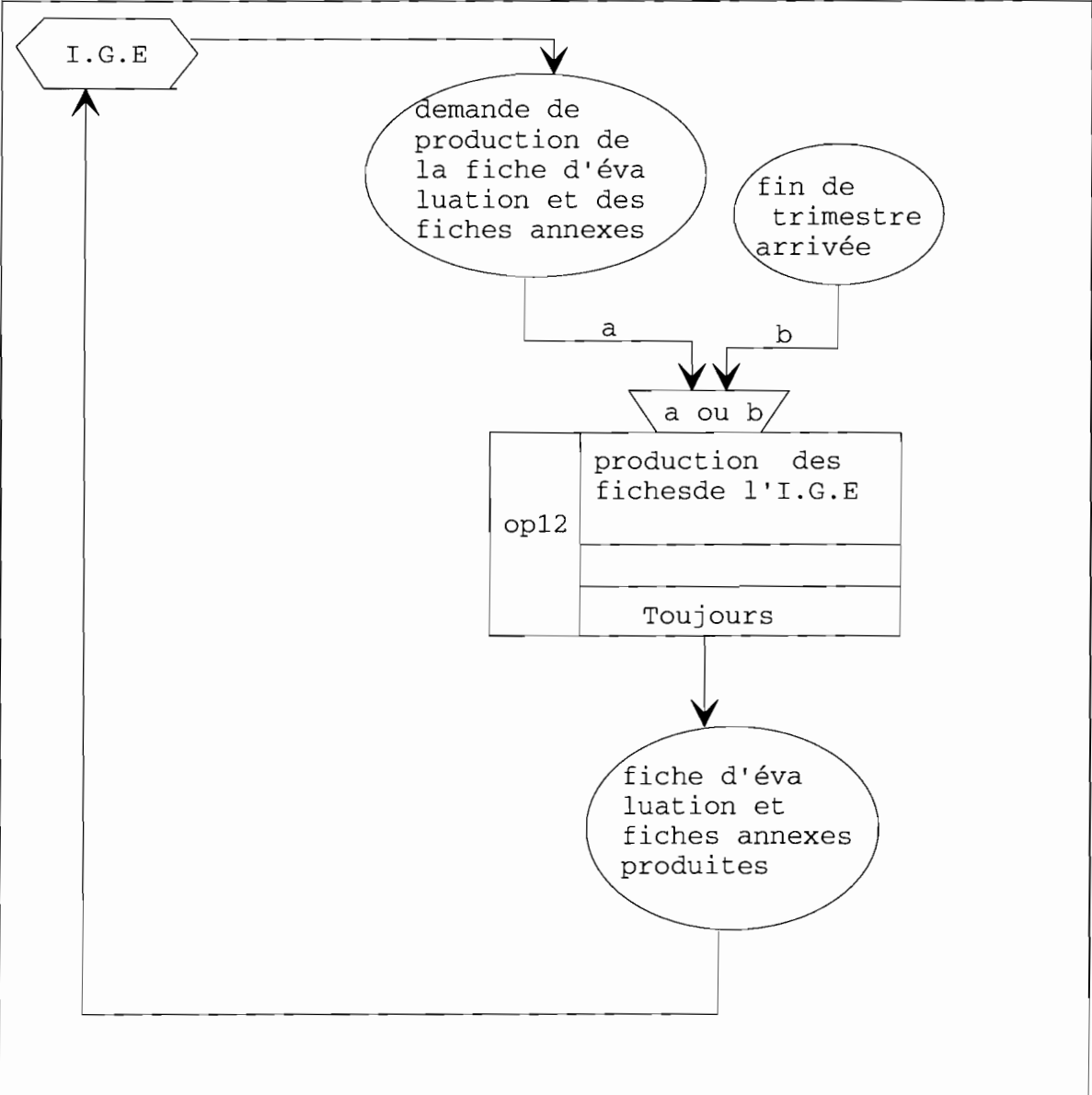

Organisme : DEP Santé		Domaine : gestion des projets			
MCT	<input type="checkbox"/> actuel <input checked="" type="checkbox"/> futur	Processus: production des fiches de l'I.G.E			Page :1
Fiche de description des événements					
Noms des événements	Nature				Propriétés
	Interne	Externe	Déclencheur	Résultat	
Fin de trimestre arrivée		×	×		-trimestre -année
Demande de production de la fiche d'évaluation et des fiches annexes		×	×		-date demande -type de fiche à produire
Fiche d'évaluation et fiches annexes produites	×			×	-date production -informations sur les projets -informations sur l'exécution -informations sur la programmation

Opération

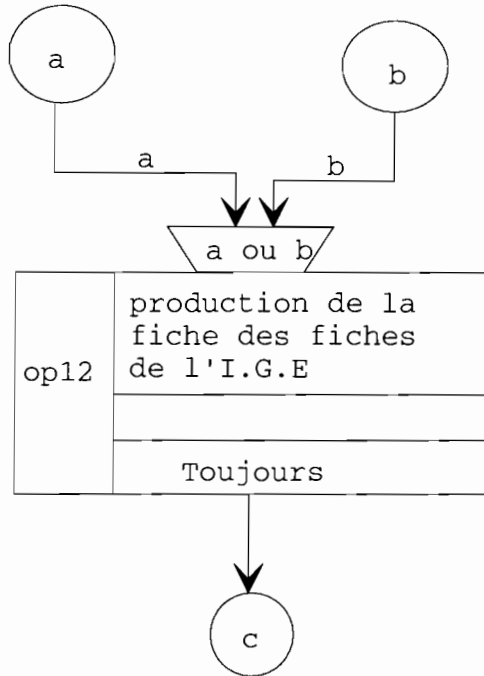

Objet: Production des fiches d'évaluation et annexes associées

Evènements déclencheurs:

- a: demande de production de la fiche d'évaluation et des fiches annexes
- b: fin de trimestre arrivée

Evènement résultat:

- c: fiche d'évaluation et fiches annexes produites

Règles de synchronisation: a ou b

Actions et règles d'exécution:

- Selection du type de document
- Selection du projet
- Selection des informations à produire
- Edition des différentes fiches

Règles d'émission: toujours

Actions sur la base:

- consultation de tous les projets, des financements, des réalisations...

MCT actuel
 futur

Processus: production du tableau de l'état d'évolution des actions gouvernementales

Page:1

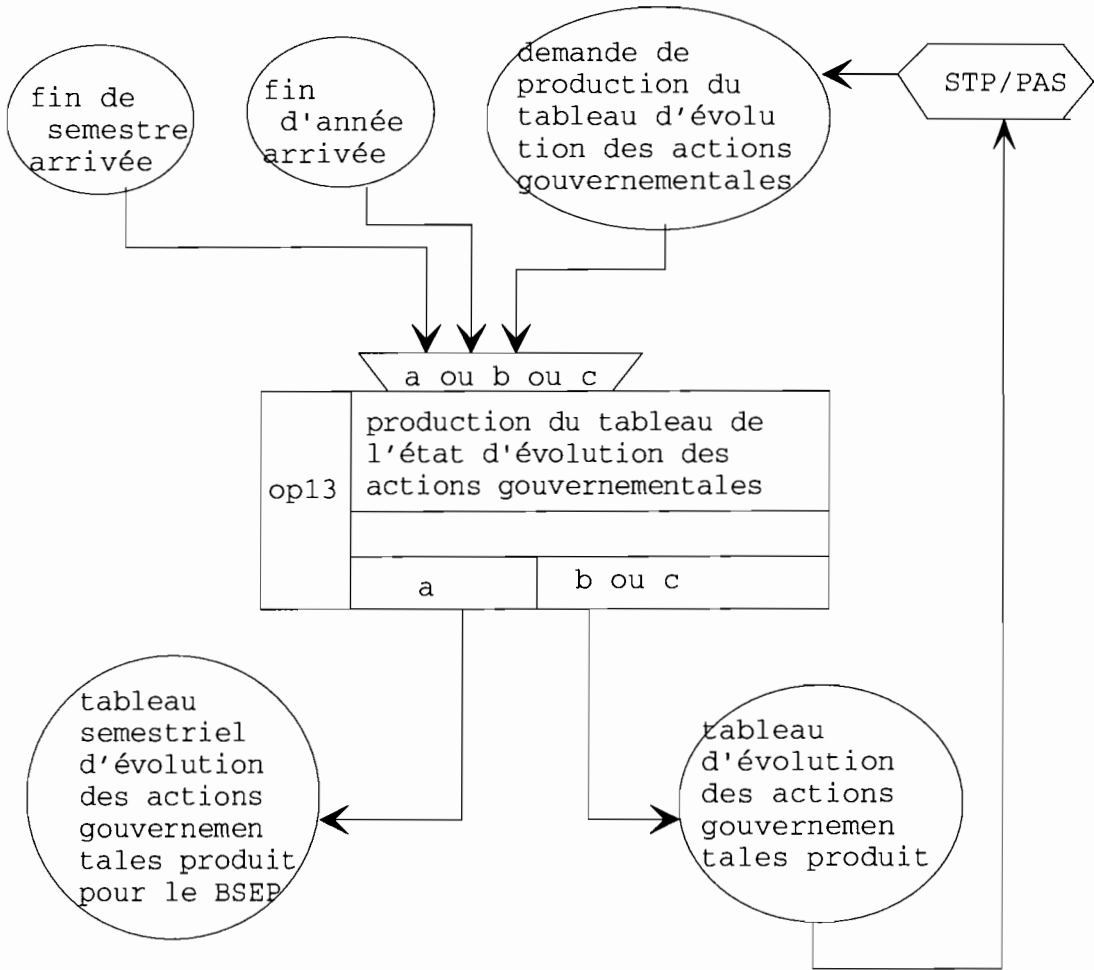

Organisme : DEP Santé		Domaine :gestion des projets			
MCT	<input type="checkbox"/> actuel <input checked="" type="checkbox"/> futur	Processus: production du tableau de l'état d'évolution des actions gouvernementales			Page:1
Fiche de description des évènements					
Noms des évènements	Nature				Propriétés
	Interne	Externe	Déclencheur	Résultat	
Fin de semestre arrivée		×	×		-semestre -année
fin d'année arrivée		×	×		- année
Demande de production du tableau d'évaluation des actions gouvernementales		×	×		- date_demande - période concernée - informations à fournir
Tableau semestriel d'évaluation des actions gouvernementales produit pour le BSEP	×			×	- informations demandées - période concernée
Tableau d'évaluation des actions gouvernementales produit	×			×	- informations demandées - période concernée

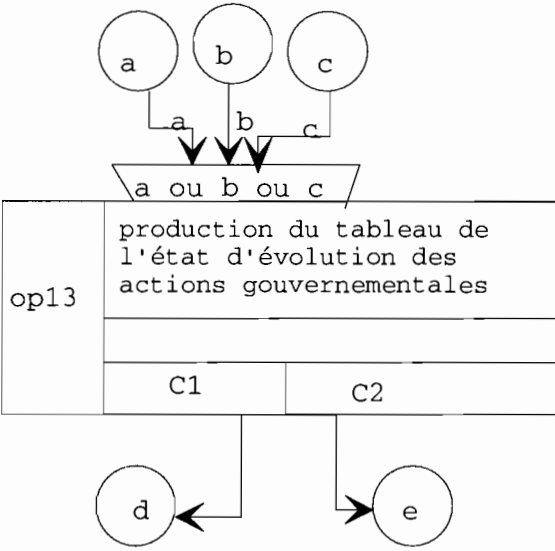
Organisme : DEP Santé	Domaine: gestion des projets	
MCT <input type="checkbox"/> actuel <input checked="" type="checkbox"/> futur	Procesus: production du tableau de l'état d'évolution des actions gouvernementales	Page :1
<p><u>Opération</u></p> 		
<p><u>Objet:</u> Il s'agit de produire le tableau de l'état d'évolution des actions gouvernementales.</p> <p><u>Evènement déclencheurs:</u> a: fin de trimestre arrivée b: fin d'année arrivée c: demande de production du tableau d'évolution des action gouvernementales arrivée</p> <p><u>Evènements resultats:</u> d: Tableau semestriel d'évolution des actions gouvernementales produit pour le BSEP e: Tableau d'évolution des actions gouvernementales produit</p> <p><u>Règles de synchronisations:</u> a ou b ou c</p> <p><u>Actions et règles d'exécution</u> - Sélection du projet concerné - Sélection des informations à produire - Edition du tableau</p> <p><u>Règles d'émission:</u> - c1: en fin de semestre - c2: en fin d'année ou dans le cas d'une demande</p> <p><u>Action sur la base:</u> - consultation des projets et des décaissements.</p>		

Organisme : DEP Santé

Domaine: gestion des projets

MCT actuel
 futur

Procesus: production du tableau de l'état d'évolution des actions gouvernementales

Page :1

Opération

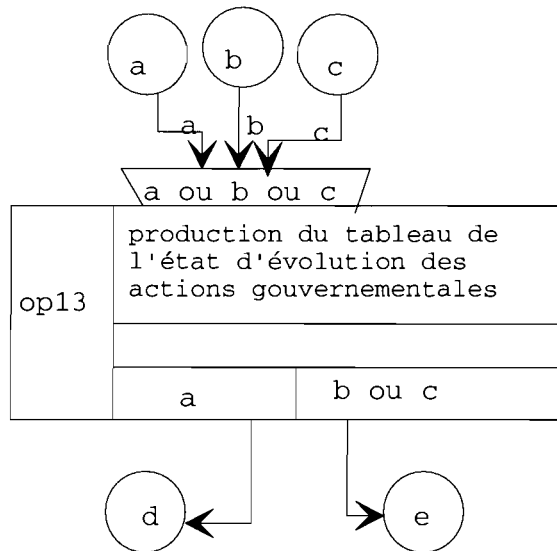

Objet: Il s'agit de produire le tableau de l'état d'évolution des actions gouvernementales.

Evènement déclencheurs:

- a: fin de trimestre arrivée
- b: fin d'année arrivée
- c: demande de production du tableau d'évolution des actions gouvernementales arrivée

Evènements resultats:

- d: Tableau semestriel d'évolution des actions gouvernementales produit pour le BSEP
- e: Tableau d'évolution des actions gouvernementales produit

Règles de synchronisations: a ou b ou c

Actions sur la base:

- Sélection du projet concerné
- Sélection des informations à produire
- Edition du tableau

Règles d'émission:

- c1: en fin de semestre
- c2: en fin d'année ou dans le cas d'une demande

Action sur la base:

- consultation des projets et des décaissements.

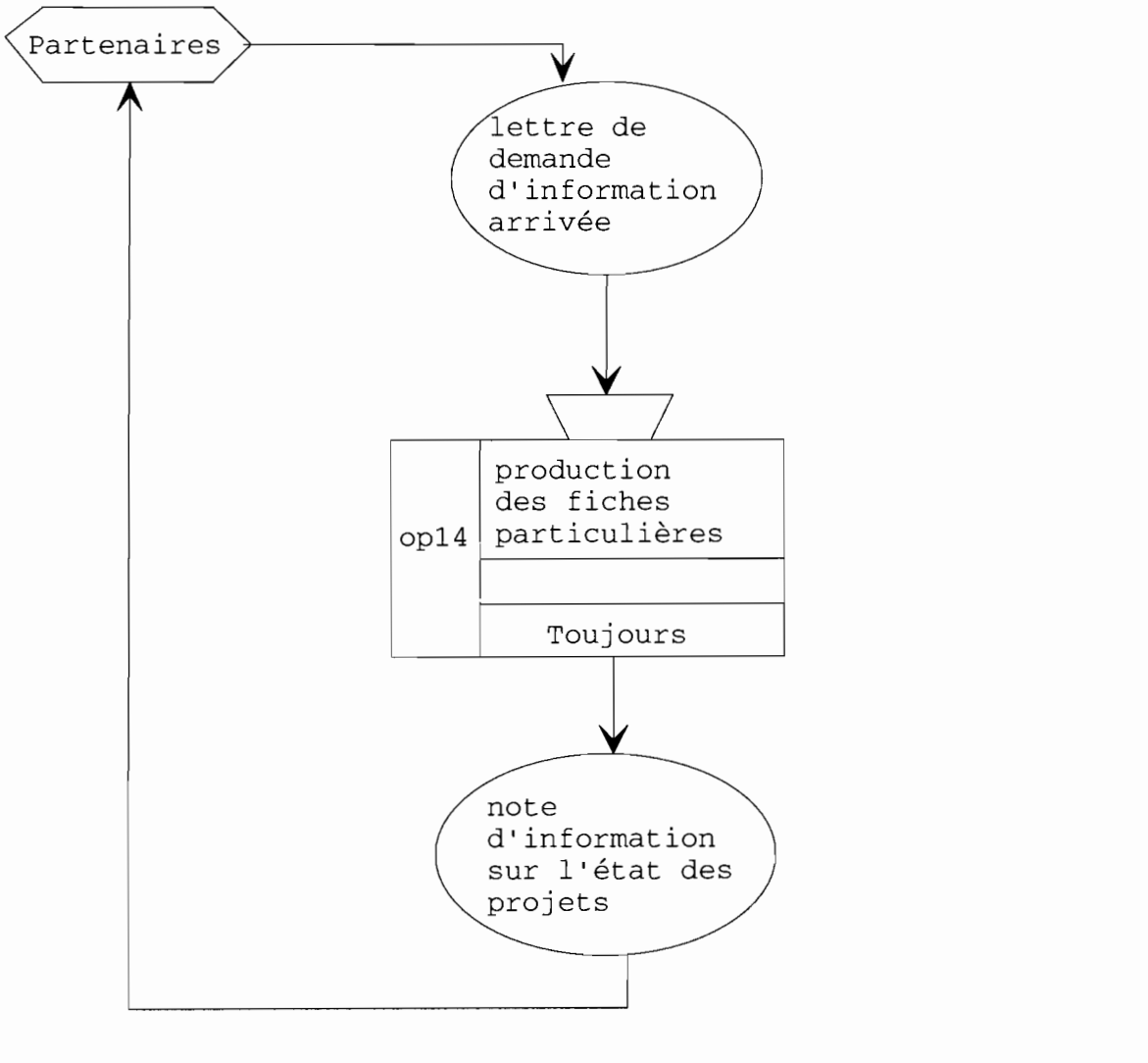

Organisme : DEP Sante		Domaine : gestion des projets			
MCT <input type="checkbox"/> actuel <input checked="" type="checkbox"/> futur	Processus: production des fiches particulières			Page:1	
Fiche de description des événements					
Noms des événements	Nature				Propriétés
	Interne	Externe	Déclencheur	Résultat	
lettre de demande d'information arrivée		×	×		-date arrivée -liste d'information à rechercher
note d'information sur l'état des projets produite	×			×	-date de production -informations demandées

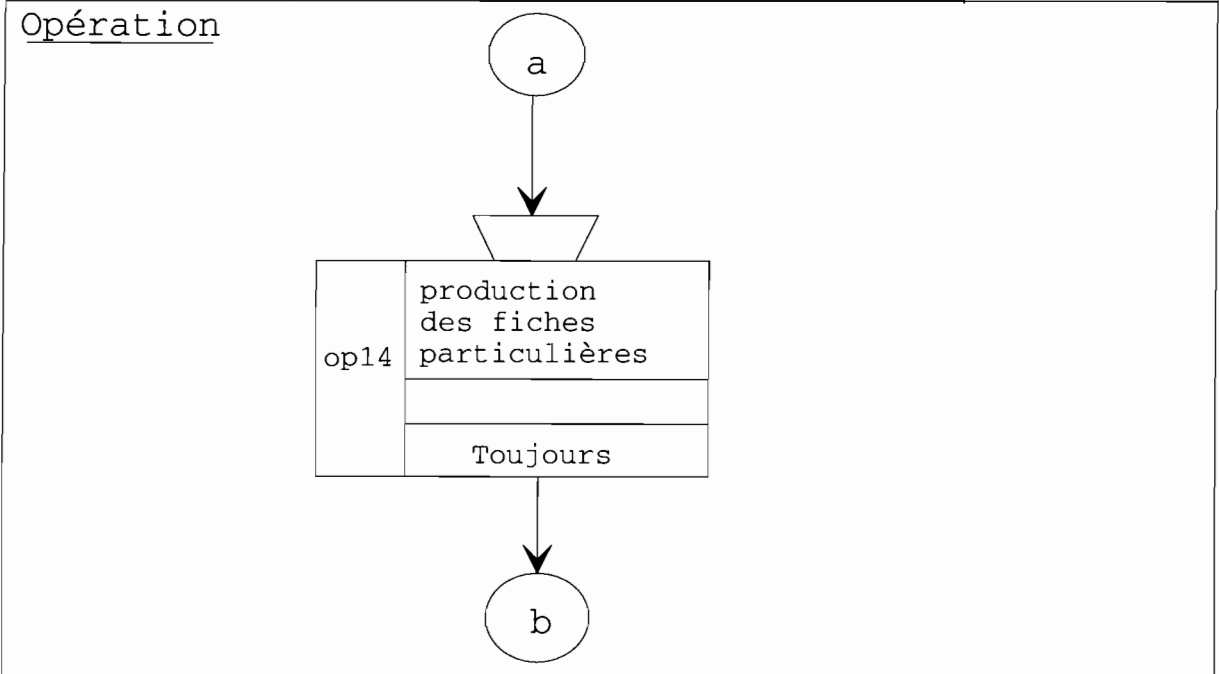

Objet: Production d'une fiche contenant les informations demandées par les partenaires (bailleurs...)

Evènement déclencheur:
a: lettre de demande d'information arrivée

Evènement resultat:
b: note d'information sur l'état des projets

Règle de synchronisation: néant

Actions et règles d'exécutions:

- Selection du projet concerné
- Selection des différentes informations demandées
- Edition de la fiche

Règle d'émission: toujours

Action sur la base:

- consultation des projets, du type d'informations demandées

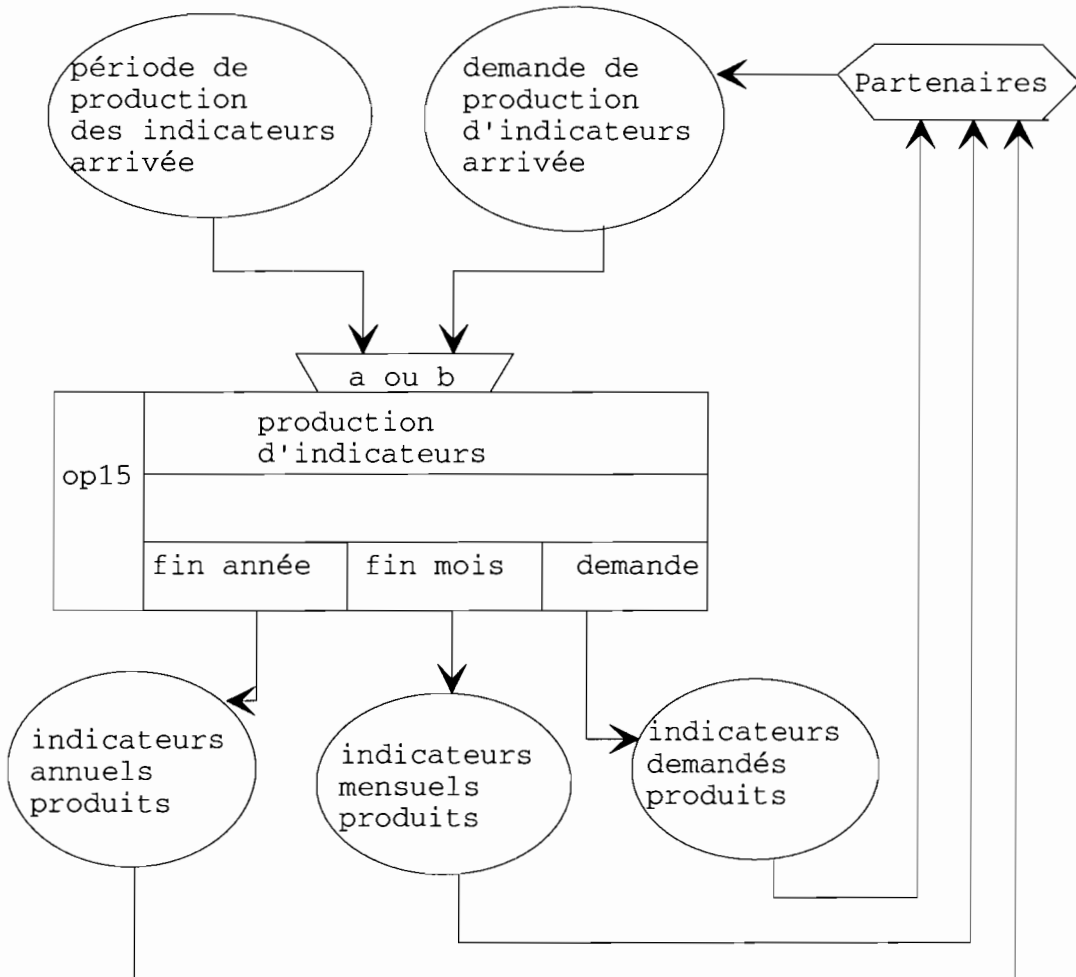

Organisme : DEP Sante		Domaine : gestion des projets			
MCT	<input type="checkbox"/> actuel <input checked="" type="checkbox"/> futur	Processus: production des indicateurs			Page:1
Fiche de description des événements					
Noms des événements	Nature				Propriétés
	Interne	Externe	Déclencheur	Résultat	
période de production d'indicateurs arrivée		×	×		- mois - année
Demande de production d'indicateurs arrivée		×	×		-date_demande - type d'indicateurs
indicateurs mensuels produits	×			×	-mois concerné -année concerné -taux des réalisations physique et financière
indicateurs annuels produits	×			×	-année concerné -taux de réalisation physique -taux réalisation financière
indicateurs demandés produits	×			×	- valeurs des indicateurs demandés

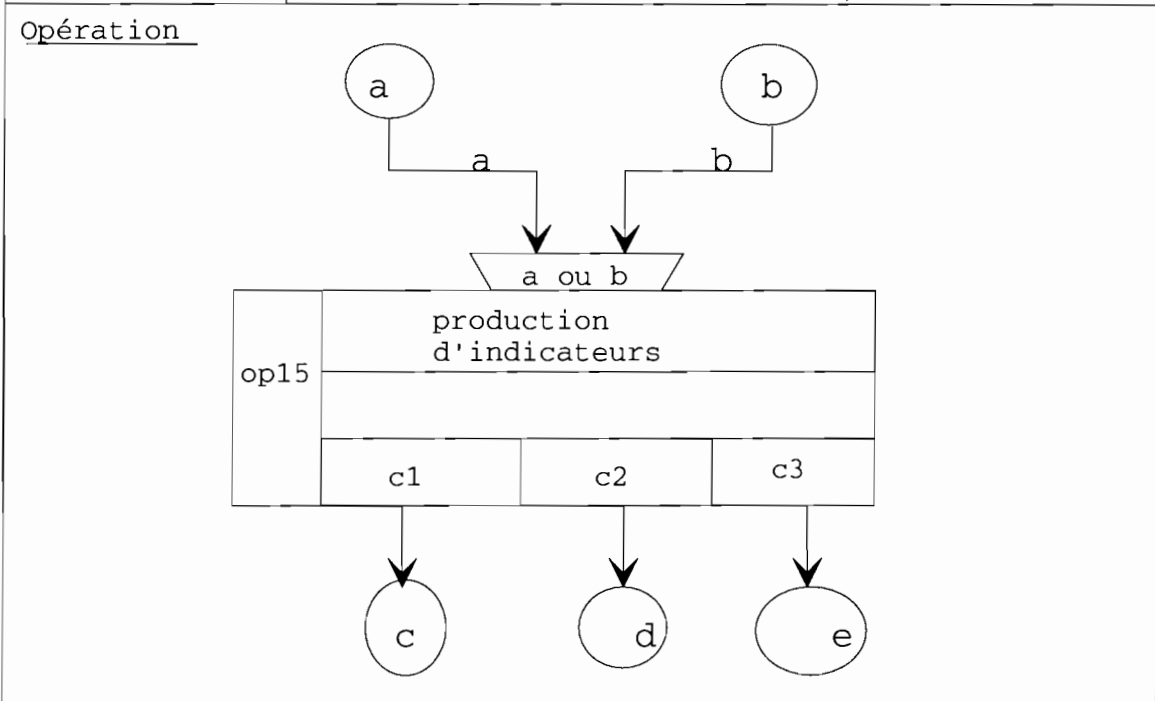

Objet: Il s'agit de produire des indicateurs de resultats (annuels, mensuels ou à la demande) pour un projet donné

Evènements déclencheurs:

- a: période de production d'indicateurs arrivée
- b: demande de production d'indicateurs arrivée

Evènements résultats:

- c: indicateurs annuels produits
- d: indicateurs mensuels produits
- e: indicateurs demandés produits

Règles de synchronisation: a ou b

Actions et règles d'exécution:

- Sélection du type d'indicateur
- Sélection des projets
- Calcul de certains indicateurs parmi ceux sélectionnés
- Edition des indicateurs par projet

Règles d'émission:

- c1: cas des indicateurs annuels
- c2: cas des indicateurs mensuels
- c3: cas des indicateurs demandés

Actions sur la base:

- consultation des projets, de certains indicateurs mensuels et annuels.

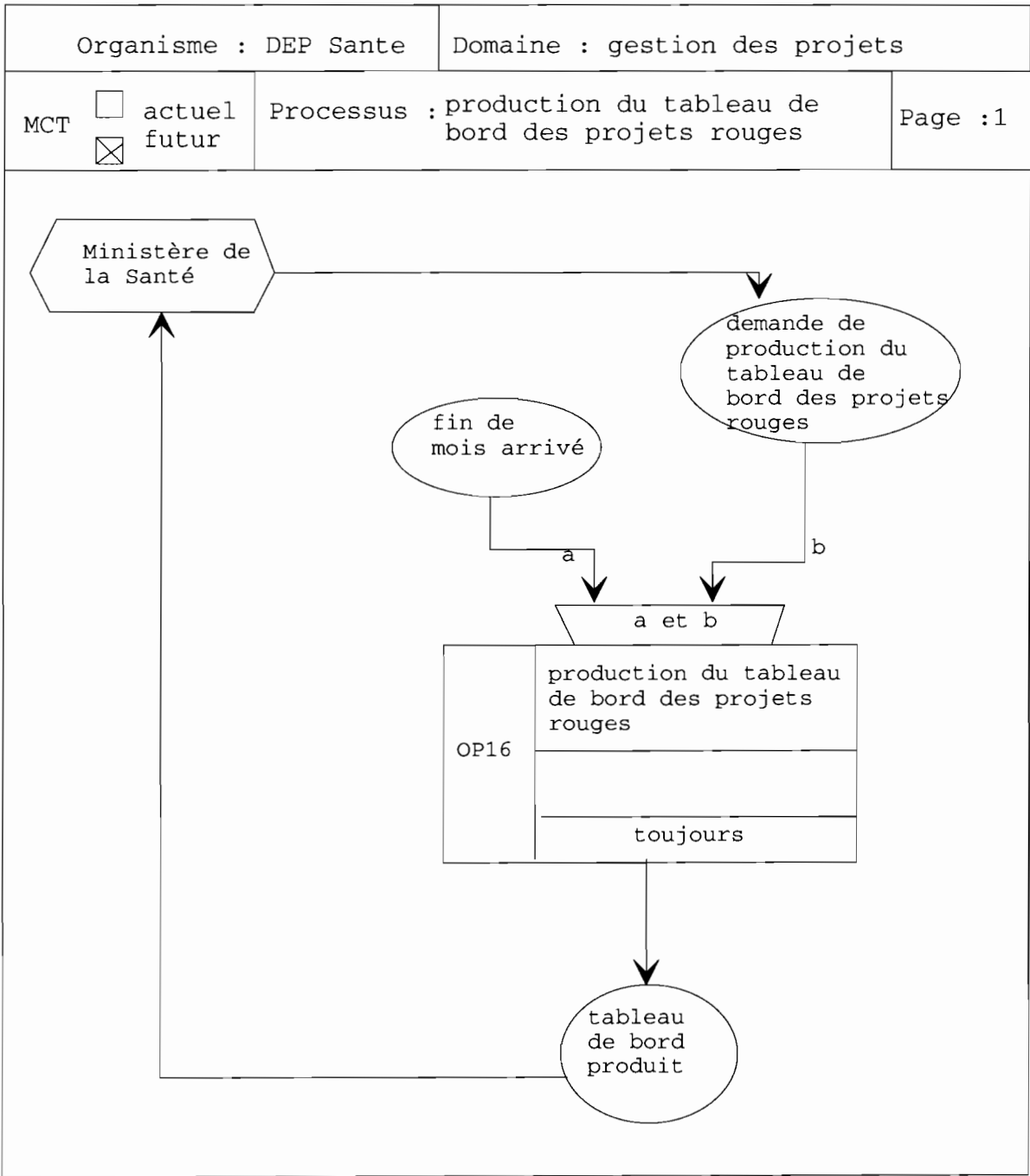

Organisme : DEP Santé		Domaine : gestion des projets			
MCT FUTUR	processus: production du tableau du bord des projets rouges				Page 1
fiche descriptive des événements					
Noms Evenements	NATURE				Proprietes
	Int- erne	Exte- rne	Déclen- cheur	Resul- tat	
fin mois arrivée		x	x		- mois - année
demande de production du tableau arrivée		x	x		-date demande
tableau de bord produit	x			x	- intitulé - cout - bailleur

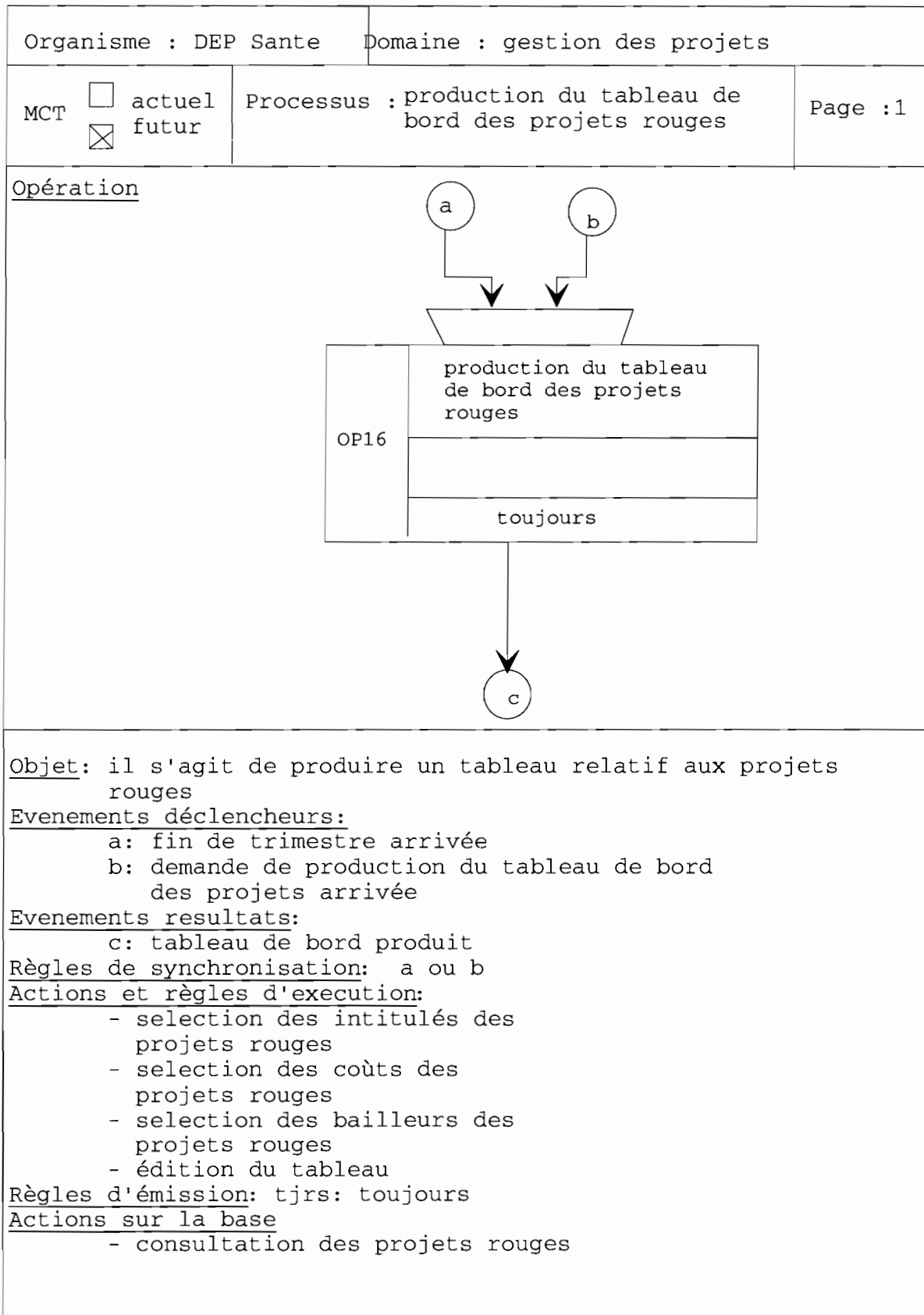

III. SCENARIO D'ORGANISATION

III.1 Les règles d'organisation

Pour permettre la bonne marche de la solution retenue, nous proposerons dans ce paragraphe une organisation du travail basée essentiellement sur les règles d'organisation suivantes:

R1: La mise à jour des informations générales sur un projet est effectuée par le responsable du BSEP s'il s'agit d'une extraction de projets; dans le cas contraire c'est le responsable de la saisie qui effectue l'enregistrement (saisie) des nouveaux projets à insérer.

R2: Les mises à jour des études, des marchés, des programmations, des réalisations, des informations sur les bailleurs sont effectuées par le responsable de la saisie.

R3: Quinze (15) jours avant la fin du trimestre, des fiches de bilan vierges sont envoyées chez les chefs de projets pour leur remplissage.

R4: Les fiches produites par le responsable des éditions (fiches d'identification, descriptif de projets nouveaux, fiche de programmation, fiche de suivi d'exécution physique et financière, les fiches de l'IGE, fiche de suivi des projets du PAS, les fiches particulières) doivent être visées par le responsable du BSEP avant leur expédition aux partenaires demandeurs de ces fiches.

R5: Les fiches d'identification, de programmation, d'évaluation/sélection, d'informations générales sur l'état des projets et le descriptif de projet nouveau sont produites à la demande.

R6: Le descriptif de projet nouveau peut également être produit lorsqu'une idée d'inscription d'un projet au PIP naît.

R7: La fiche de suivi d'exécution physique et financière demandée par la DCEI et la fiche d'évaluation et les fiches annexes demandées par l'IGE sont produites trimestriellement ou à leur demande.

R8: A la demande de la DCEI ou au mois de Juin, une situation du PIP révisé est produite. Dans cette situation on a les projets anciennement inscrits au PIP, les projets à inscrire nouvellement et ceux extraits du PIP.

R9: Mensuellement ou à la demande du STP/PAS, la fiche de suivi des projets du PAS est produite et leur est expédiée.

R10: Annuellement ou à la demande du STP/PAS, un tableau de l'état d'évolution des actions gouvernementales est produit et leur est envoyé.

R11: Semestriellement, le BSEP produit ce même tableau pour son compte.

R12: On produit mensuellement, annuellement ou à la demande des indicateurs de résultats.

R13: Mensuellement un tableau de bord concernant les projets ("rouges") est produit et envoyé au Ministre de la Santé.

III.2 La carte de circulation des informations

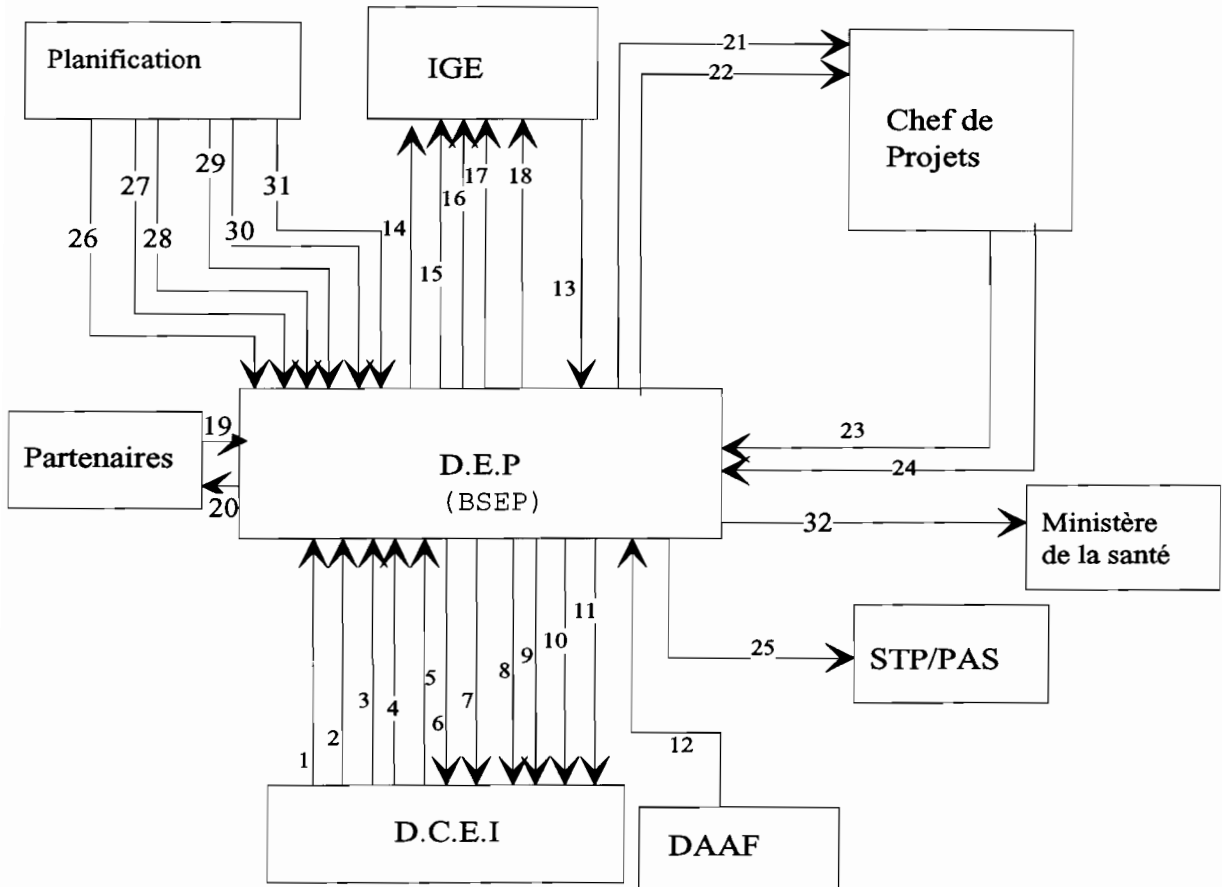

III.3 le graphe de circulation des informations

Comme indiqué dans le dossier de l'étude de l'existant, il met en évidence:

- le lieu d'exécution de chaque procédure fonctionnelle (PF) ,
- les contraintes liées aux dates de début d'exécution des PF,
- les flux entrants et sortants.

On utilisera les mêmes conventions que celles utilisées dans le dossier de l'étude de l'existant.

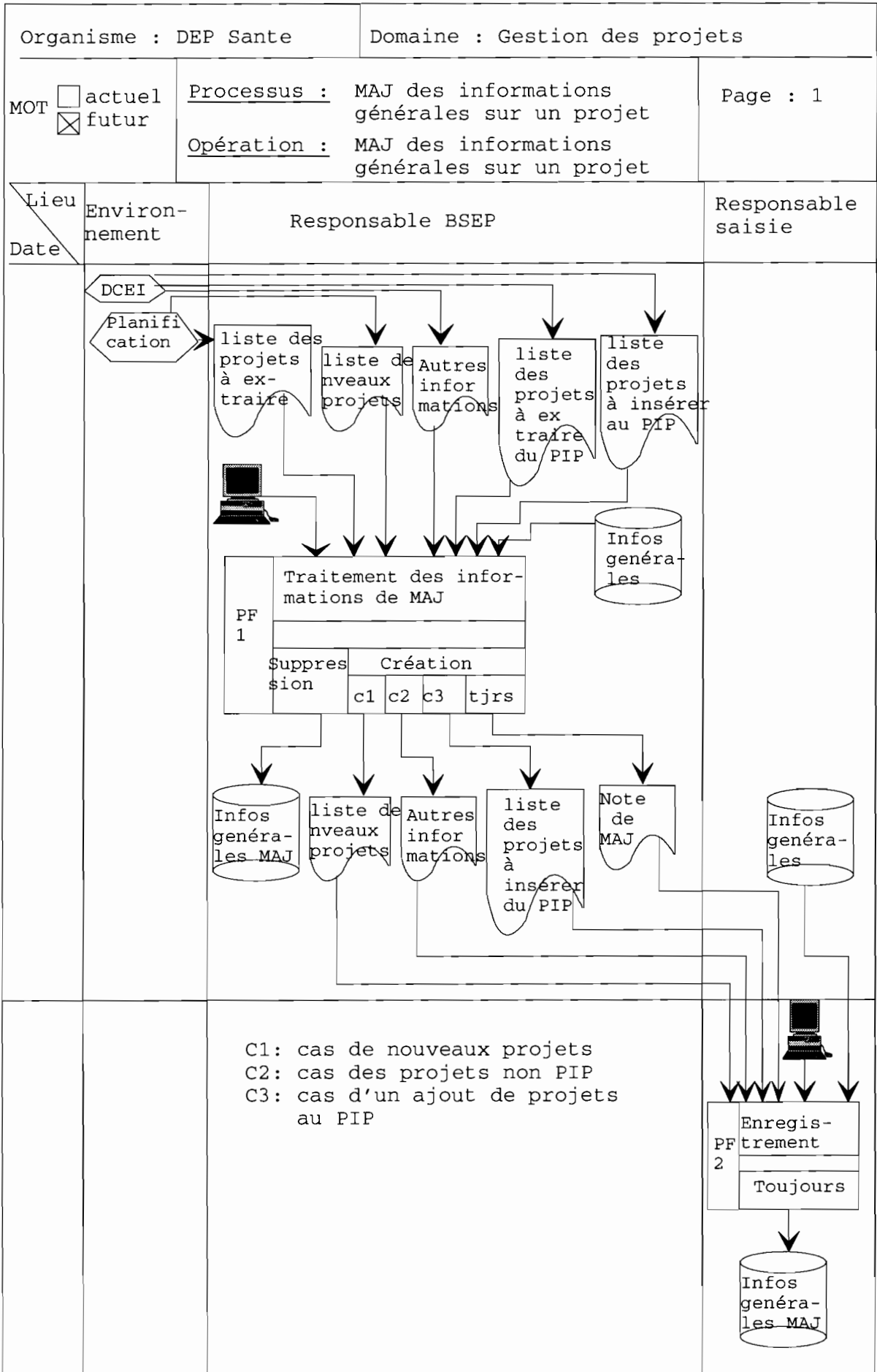

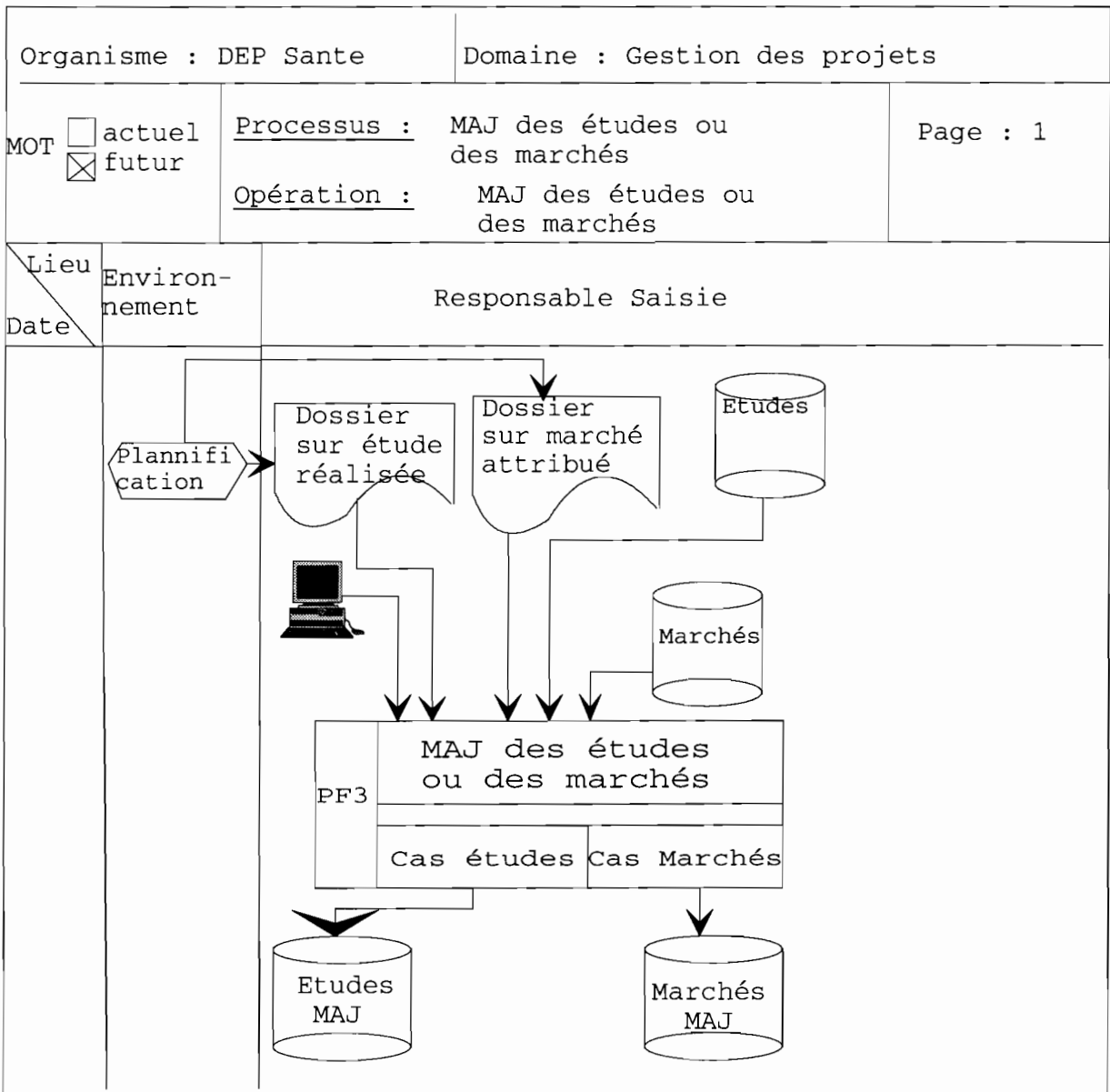

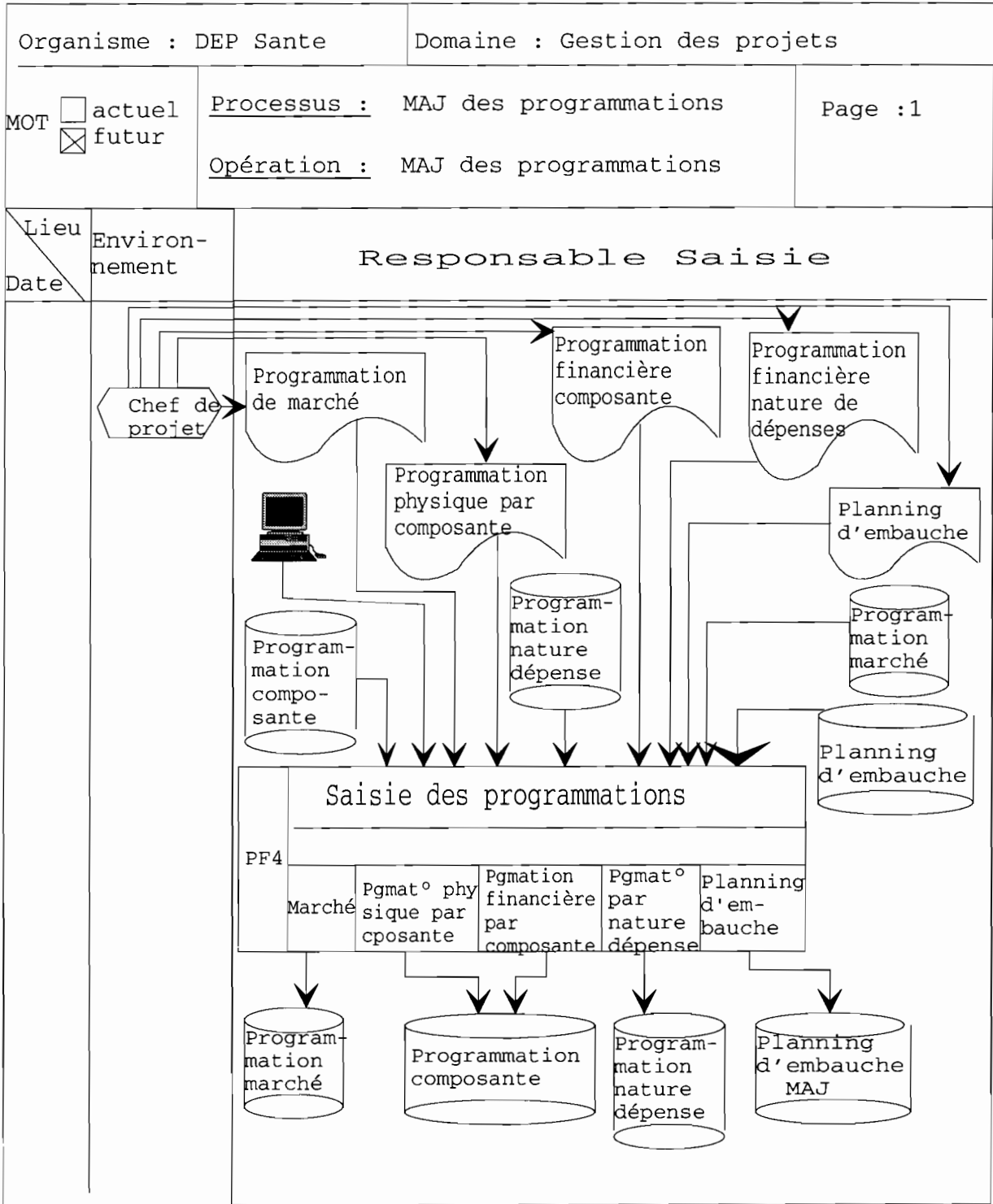

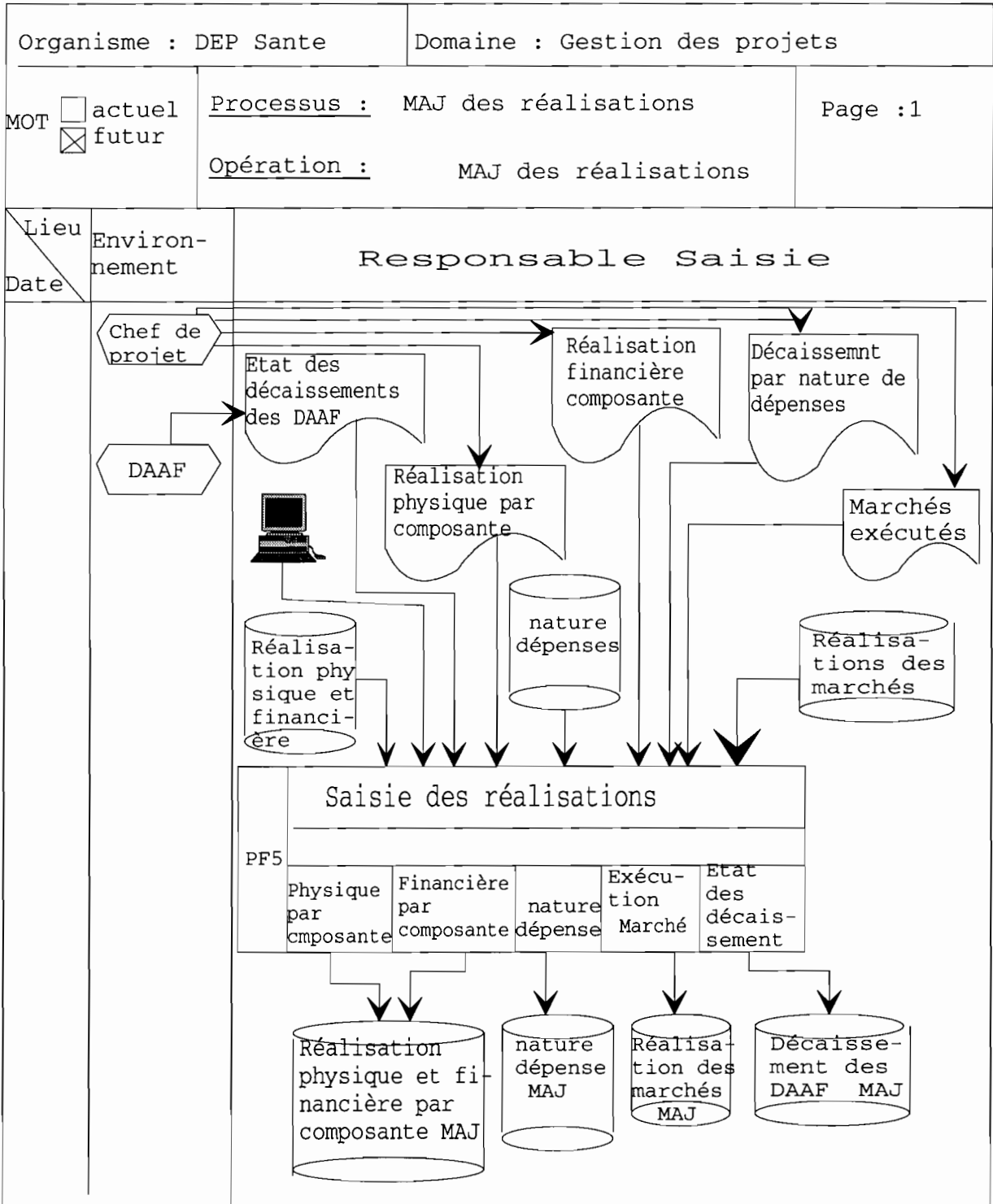

Organisme : DEP Sante Domaine : Gestion des projets

MOT actuel Processus : MAJ des informations sur les bailleurs Page : 1
 futur Opération : MAJ des informations sur les bailleurs

Lieu / Date Environnement Responsable saisie

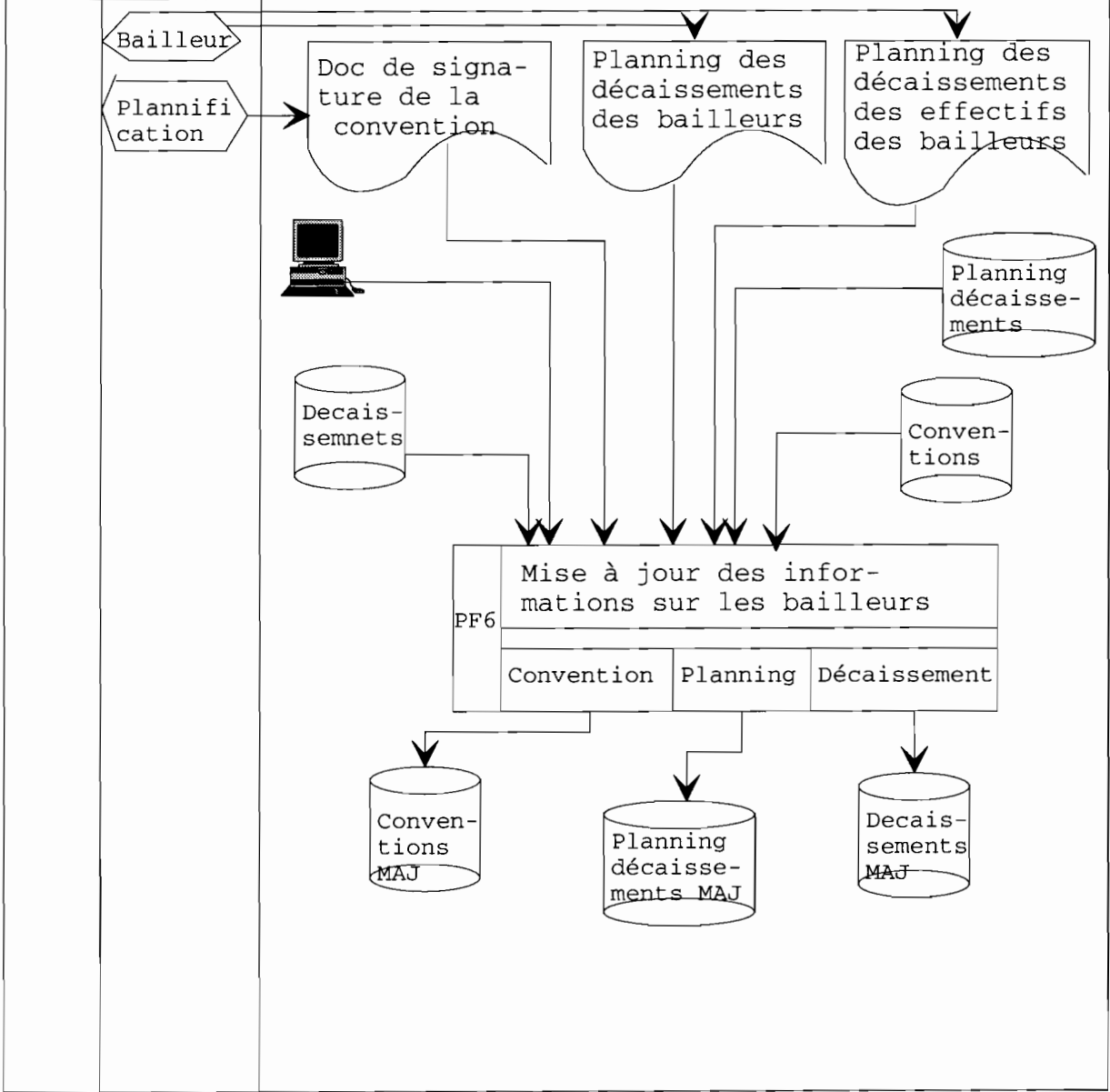

Organisme : DEP Sante

Domaine : Gestion des projets

MOT actuel
 futur

Processus : production de la fiche de d'identification ou du descriptif de projet nouveau

Page : 1

Opération : production de la fiche de d'identification ou du descriptif de projet nouveau

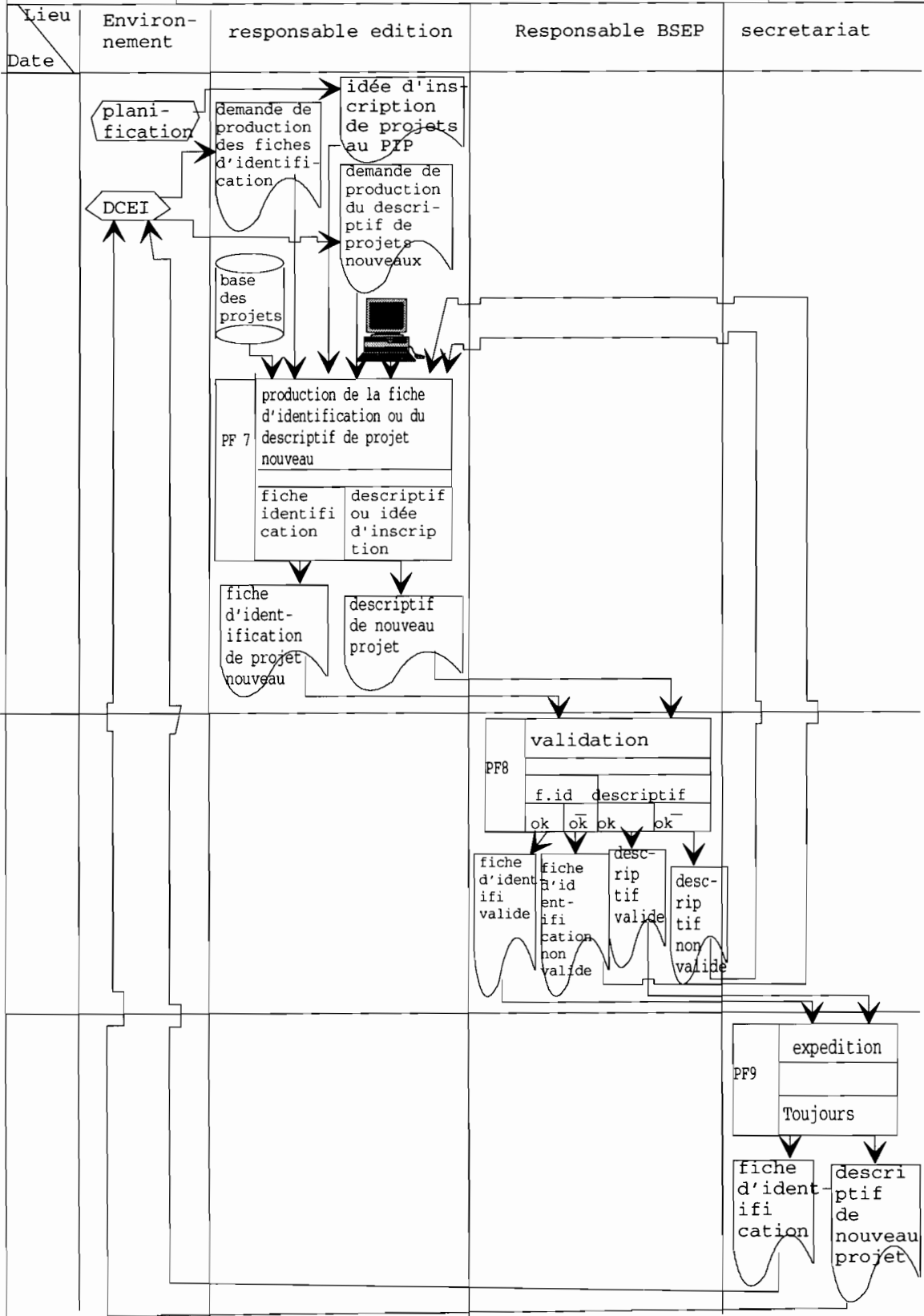

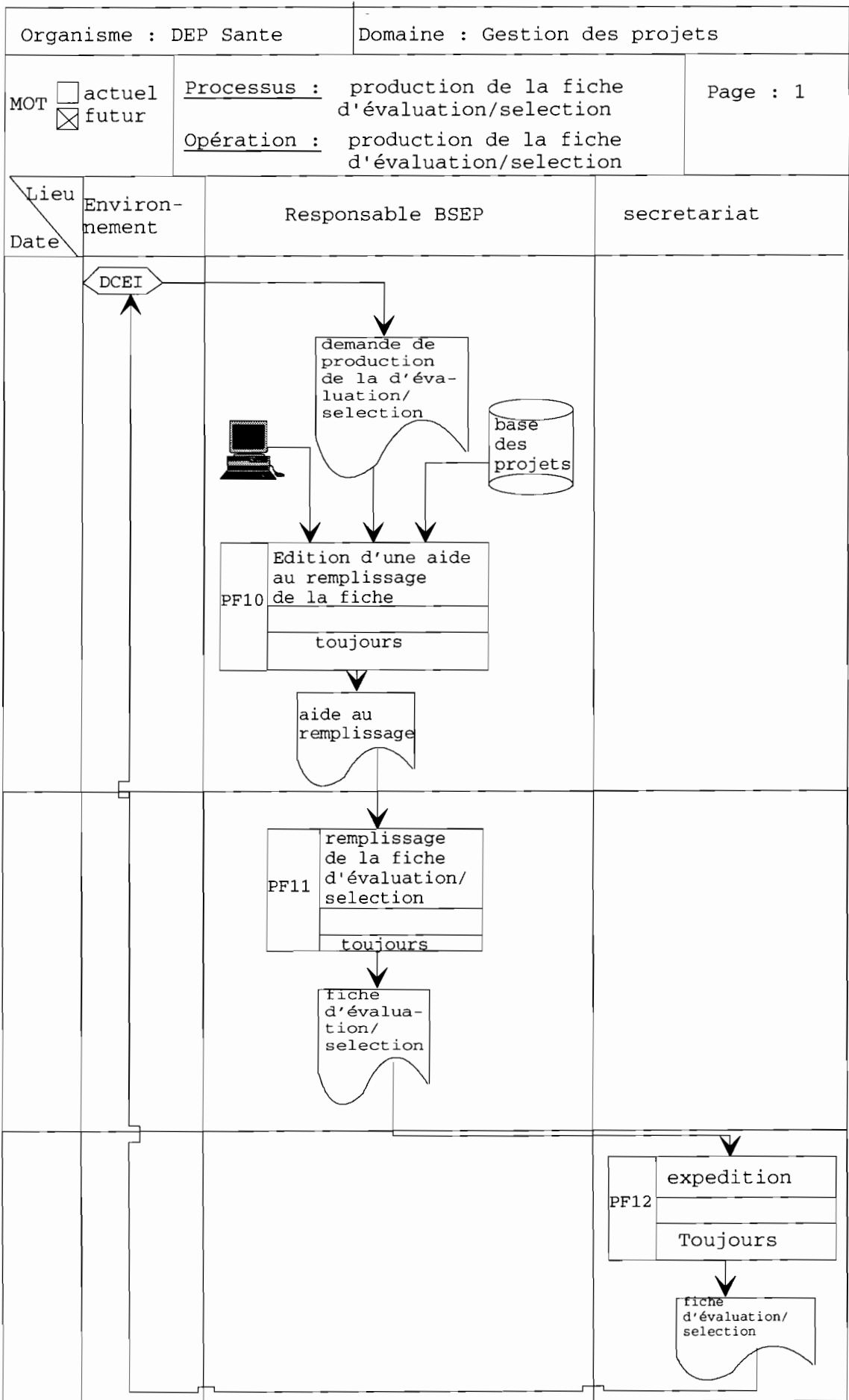

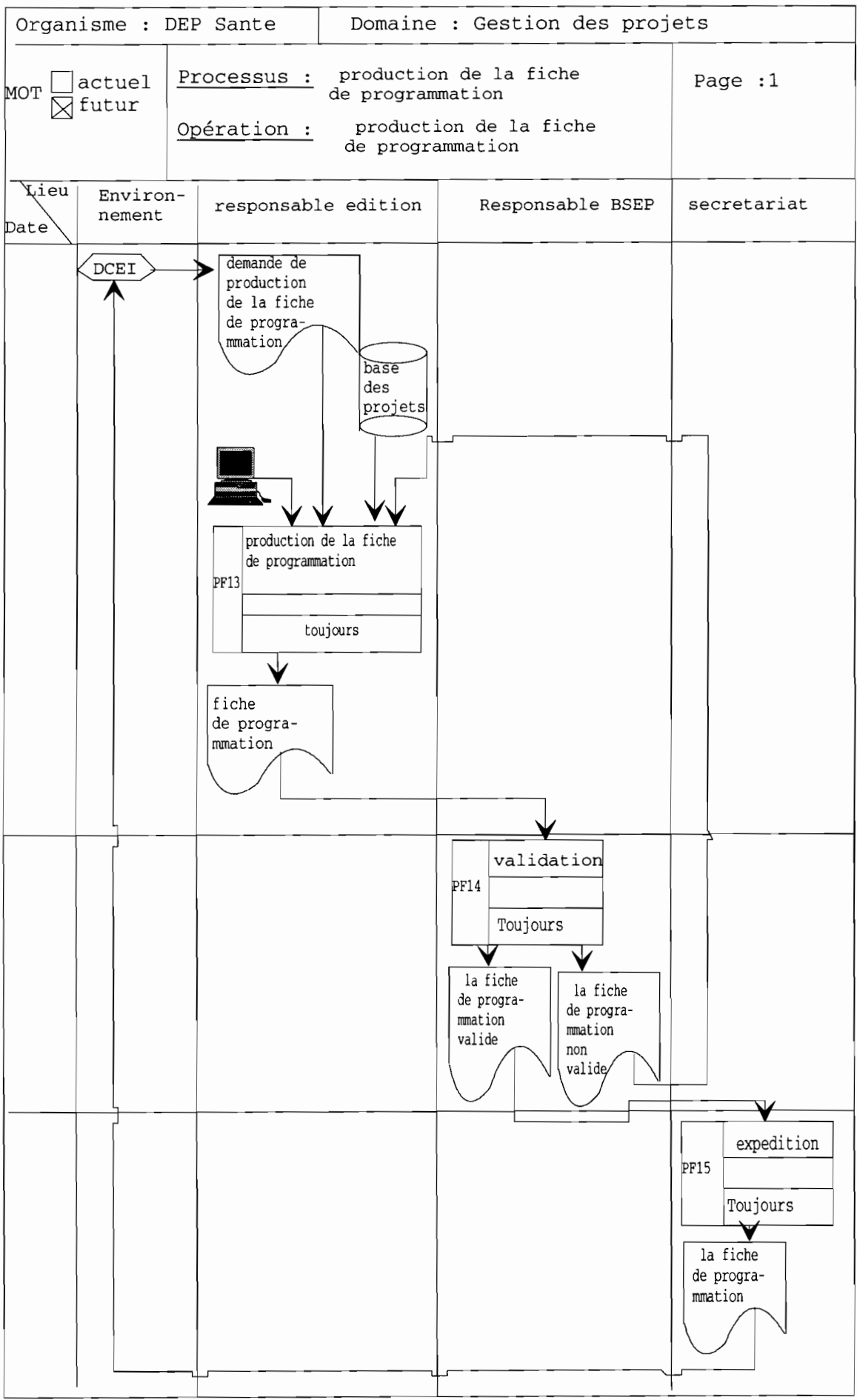

MOT actuel futur

Processus : production de la fiche de suivi d'exécution physique et financière

Opération : production de la fiche de suivi d'exécution physique et financière

Page : 1

Lieu Environnement responsable edition Responsable BSEP secretariat

Date

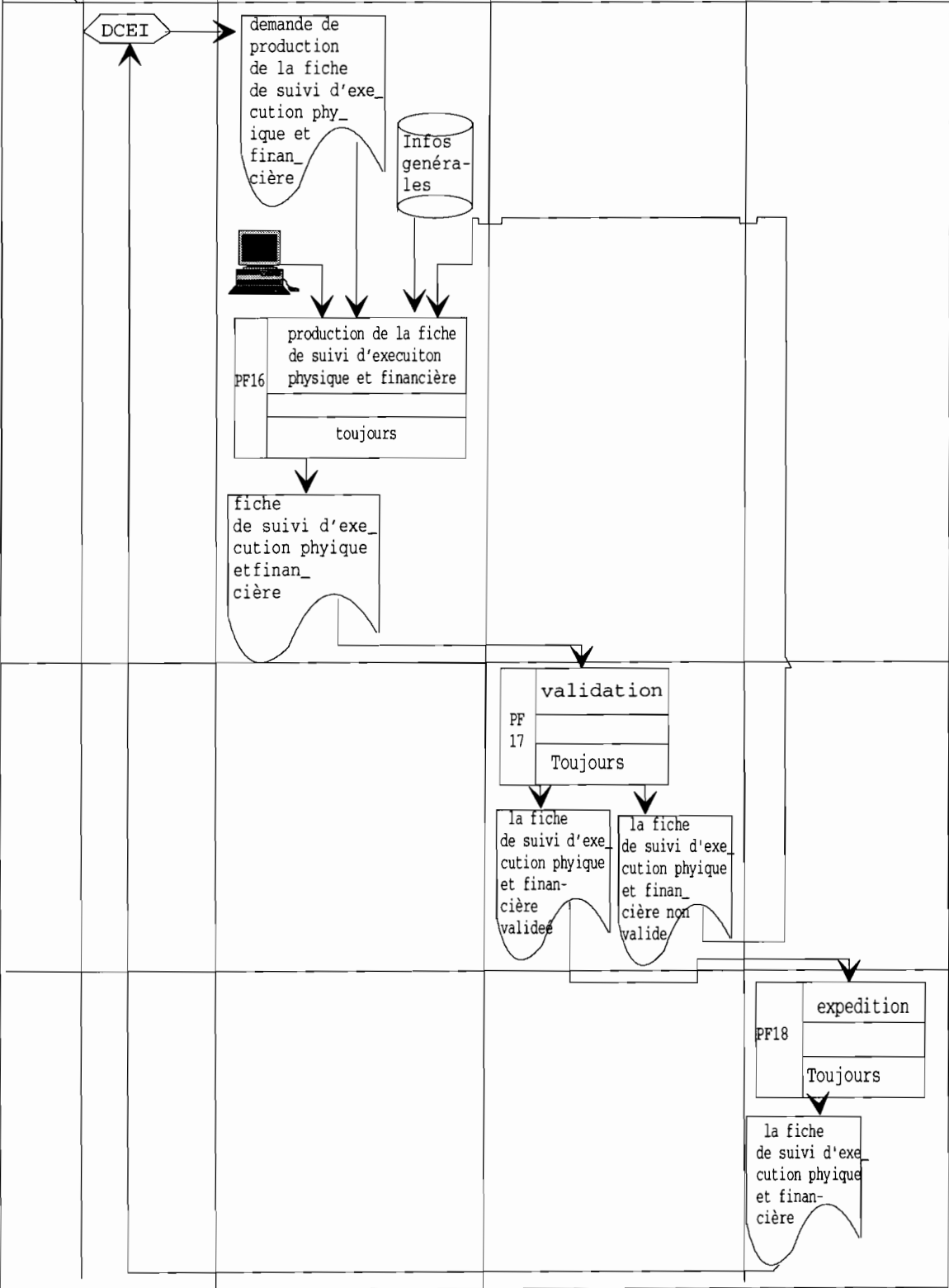

Organisme : DEP Sante Domaine : Gestion des projets

MOT actuel Processus : production d'une liste des projets du PIP Page : 1
 futur Opération : production d'une liste des projets du PIP

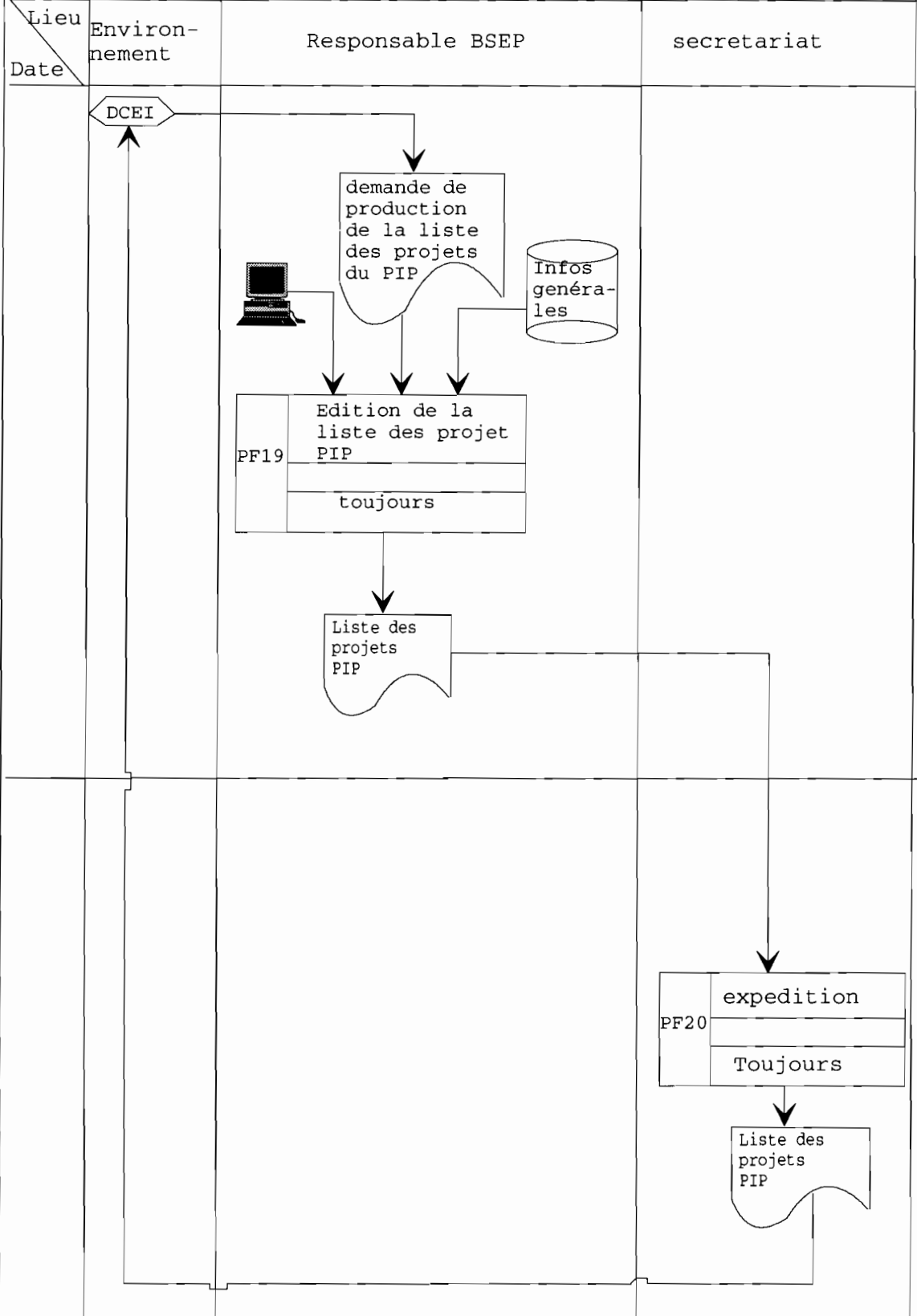

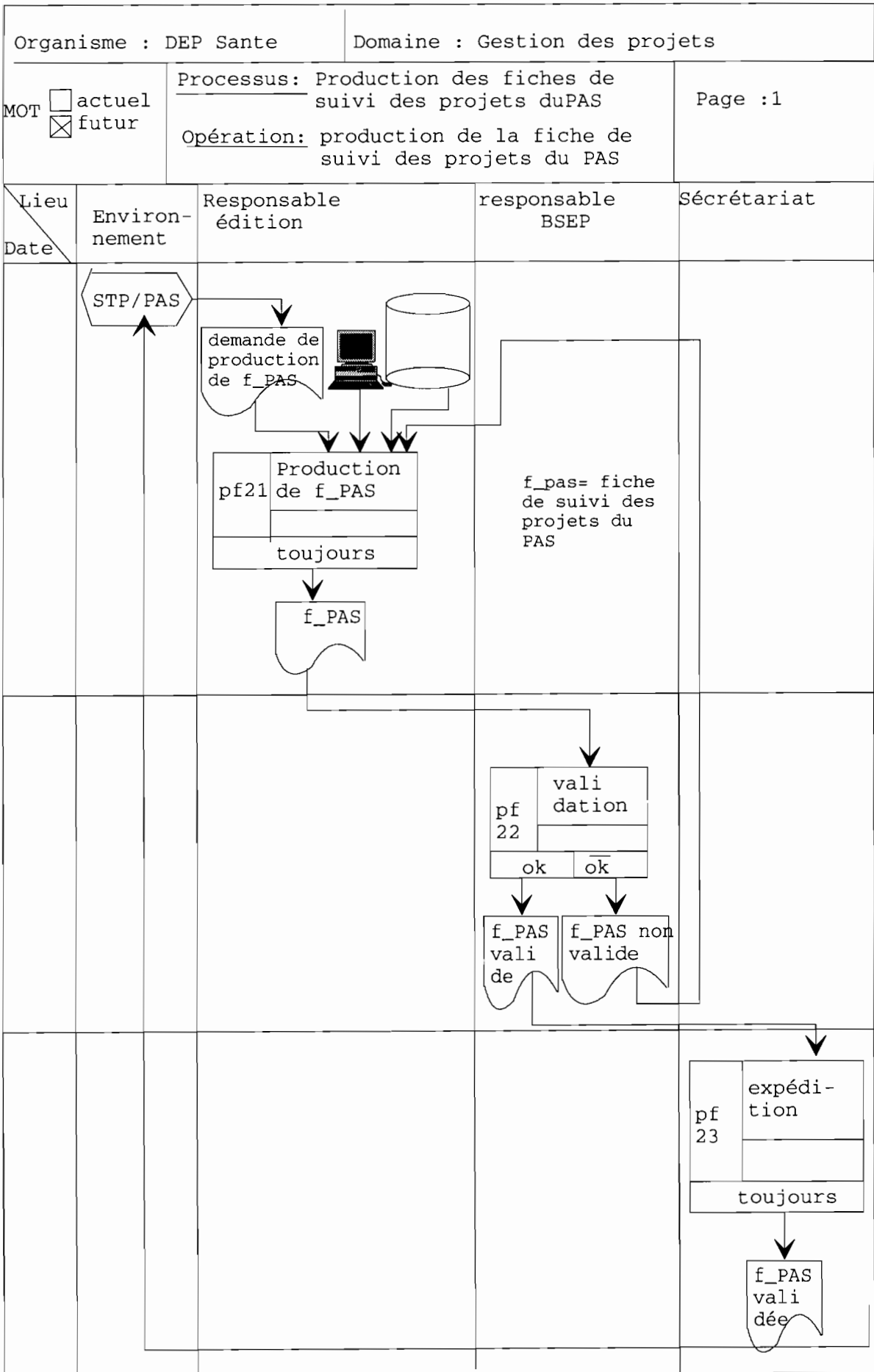

Organisme : DEP Sante

Domaine : Gestion des projets

- actuel
- futur

Processus: Production des fiches de l'I.G.E

Page :1

Opération: production des fiches de l'I.G.E

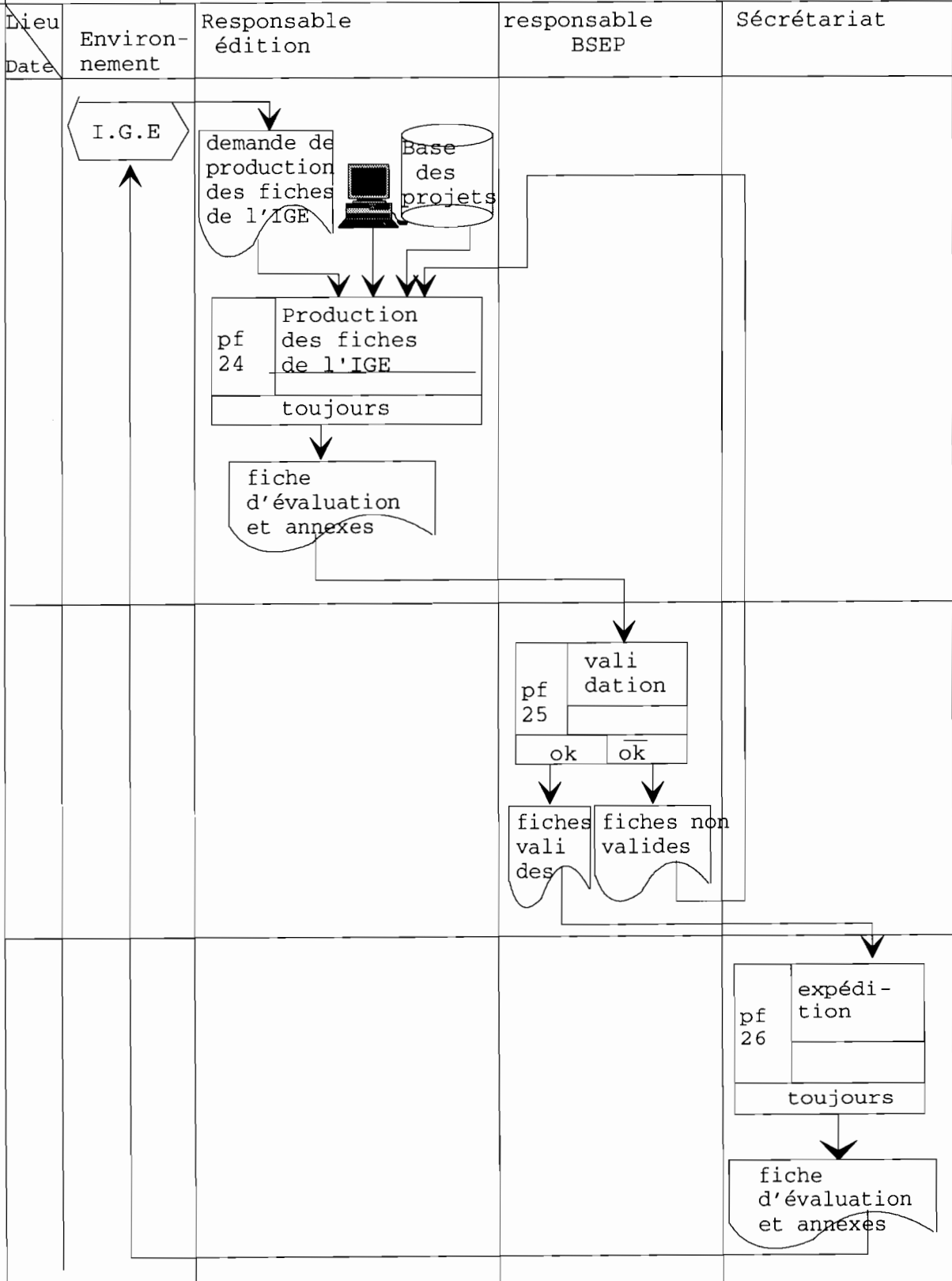

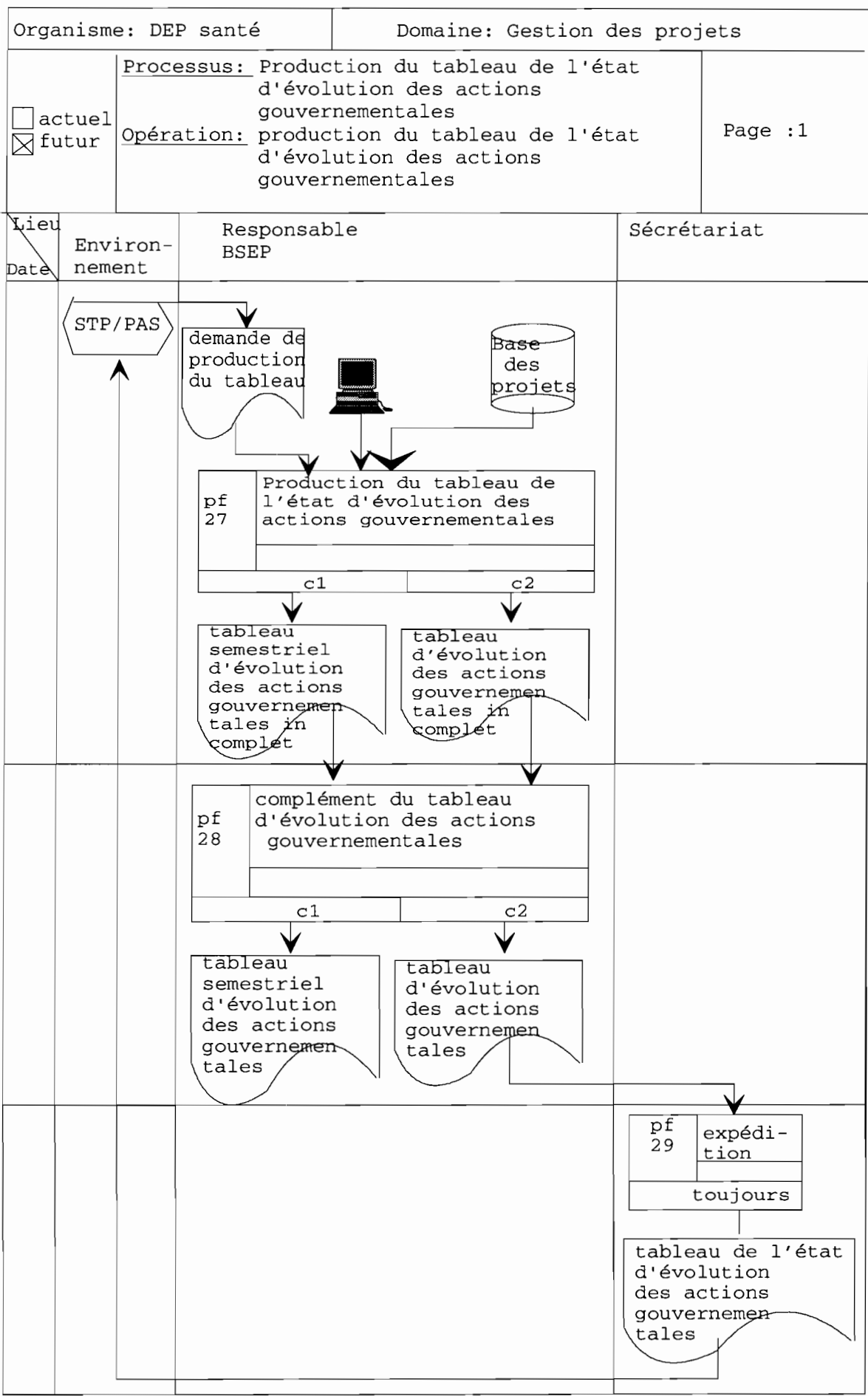

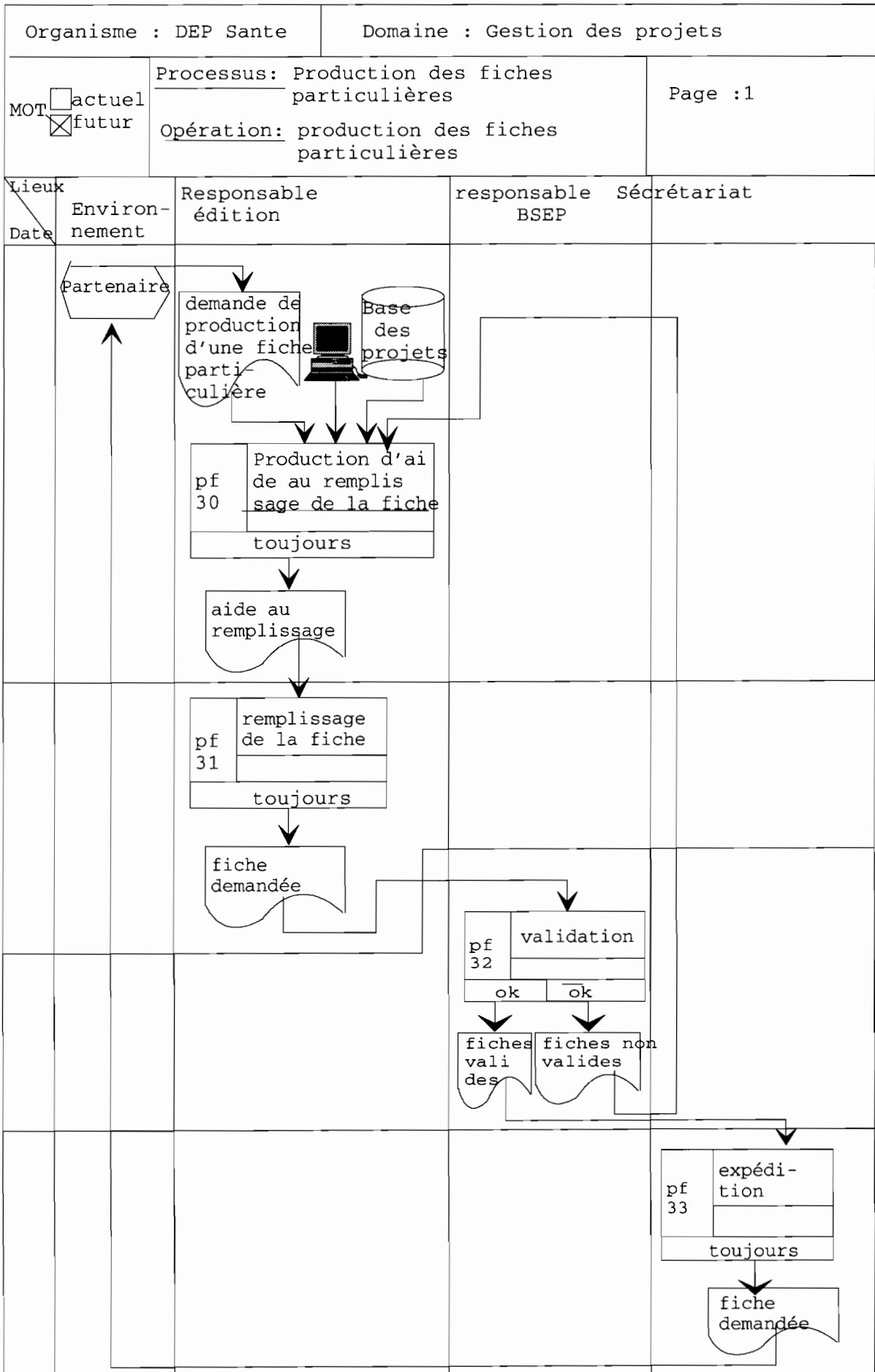

Organisme: DEP santé

Domaine: Gestion des projets

MOT actuel
 futur

Processus: Production des indicateurs

Page :1

Opération: production des indicateurs

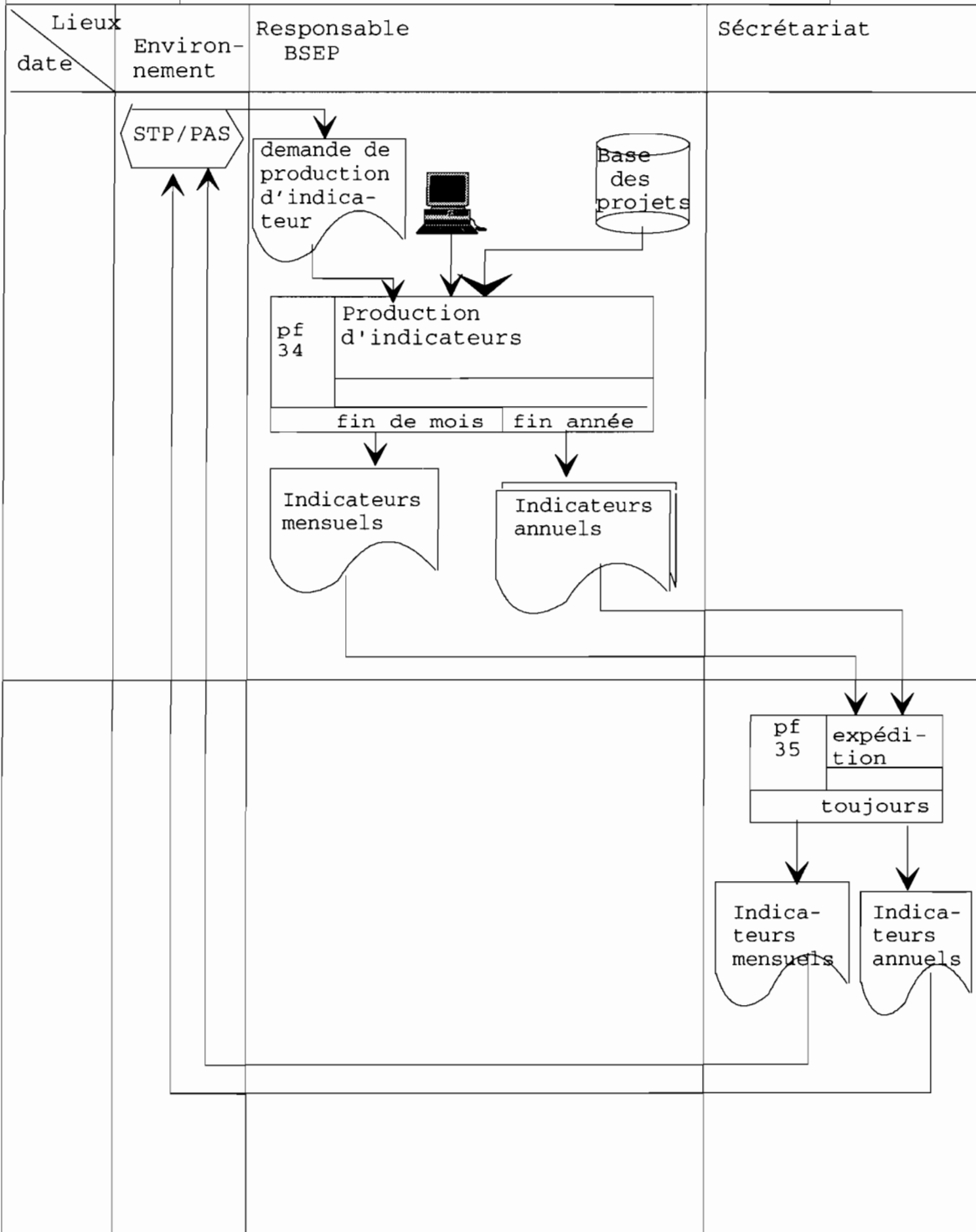

Organisme : DEP Sante

Domaine : Gestion des projets

MOT actuel
 futur

Processus : production du tableau de bord des projets rouges

Page : 1

Opération : production du tableau de bord des projets rouges

Lieu Date	Environnement	responsable edition	Responsable BSEP	secretariat
--------------	---------------	---------------------	------------------	-------------

Ministère de la Santé

demande de production du tableau de bord des projets rouges

Infos projets



production du tableau de bord des projets rouges
PF36
toujours

tableau de bord des projets rouges

validation
PF 37
ok ok

tableau de bord valide

tableau de bord non valide

expedition
PF38
Toujours

tableau de bord des projets rouges

III.4 Le graphe d'enchaînement des procédures fonctionnelles (PF)

Le graphe d'enchaînement met en évidence:

- le lieu d'exécution de chaque procédure fonctionnelle
- les dates de début d'exécution
- les règles de synchronisation et d'émission
- il précise les caractéristiques de chaque PF qui sont:

* le degré d'automatisation: une PF peut être manuelle (M), conversationnelle (C) ou automatique (A);

* le délai d'exécution qui peut être immédiat (I) ou différé (D);

* le mode de fonctionnement qui est:

- unitaire (U): chaque occurrence d'évènement déclencheur entraîne l'exécution de la PF.

- par lot (L): une exécution de la PF est déclenchée par plusieurs occurrences d'évènements déclencheurs.

Organisme : DEP Sante		Domaine : Gestion des projets	
MOT	<input type="checkbox"/> actuel <input checked="" type="checkbox"/> futur	Processus : MAJ des informations générales sur un projet Opération : MAJ des informations générales sur un projet	Page :
Lieu Date	Enchaînement des PF	carac térís tique	Poste de travail(lieu responsable/ ressource)
debut:t durée:d		C, I, U	- Bureau du responsable BSEP - Responsable BSEP - Micro ordinateur
debut:t durée:d		C, I, U	- Salle ordinateur - Responsable Saisie - Micro ordinateur

Organisme : DEP Sante		Domaine : Gestion des projets	
MOT	<input type="checkbox"/> actuel <input checked="" type="checkbox"/> futur	Processus : MAJ des études ou des marchés Opération : MAJ des études ou des marchés	Page :1
Lieu Date	Enchainement des PF		carac téris tiques
debut:t durée:d	<pre> graph TD A((Dossier sur une étude réalisée transmis)) --> B{ou} C((Dossier sur un marché attribué transmis)) --> B B --> D[MAJ des études ou des marchés] subgraph D [MAJ des études ou des marchés] direction LR D1[Cas étude] D2[Cas marché] end D1 --> E((Etudes MAJ)) D2 --> F((Marché MAJ)) </pre>		Poste de travail(lieu responsable/ressource) - Salle ordinateur -Responsable Saisie - Micro ordinateur C, I, U

Organisme : DEP Sante		Domaine : Gestion des projets											
MOT	<input type="checkbox"/> actuel	<u>Processus</u> : MAJ des programmations	Page : 1										
	<input checked="" type="checkbox"/> futur			<u>Opération</u> : MAJ des programmations									
Lieu Date	Enchainement des PF		Caractéristique Poste de travail (lieu responsable/ressource)										
debut:t durée:d	<pre> graph TD A1(Programming Physical by component arrived) --> J1 A2(Programming Financial by component arrived) --> J1 A3(Programming Financial by nature of expense arrived) --> J1 J1(ou) --> B[Saisie des programmations] B --> C1(Realization of markets MAJ) B --> C2(Realization physical and financial MAJ) B --> C3(Nature of expenses MAJ) B --> C4(Planning of hiring MAJ) </pre>		- Salle ordinateur - Responsable Saisie - Micro ordinateur										
	PF 4	<table border="1"> <tr> <th colspan="5">Saisie des programmations</th> </tr> <tr> <td>Program- tion de marché</td> <td>Program- tion physique par com- posante</td> <td>Program- tion financière par compo- sante</td> <td>Program- tion par natu- re de dépenses</td> <td>Plan- ning d'em- bauche</td> </tr> </table>	Saisie des programmations					Program- tion de marché	Program- tion physique par com- posante	Program- tion financière par compo- sante	Program- tion par natu- re de dépenses	Plan- ning d'em- bauche	C, I, U
Saisie des programmations													
Program- tion de marché	Program- tion physique par com- posante	Program- tion financière par compo- sante	Program- tion par natu- re de dépenses	Plan- ning d'em- bauche									

Organisme : DEP Sante		Domaine : Gestion des projets	
MOT <input type="checkbox"/> actuel <input checked="" type="checkbox"/> futur	Processus : MAJ des réalisations		Page :1
	Opération : MAJ des réalisations		
Lieu Date	Enchaînement des PF		Carac- térís- tique
debut:t durée:d			Poste de travail(lieu responsable/ressource) - Salle ordinateur - Responsable Saisie - Micro ordinateur

Organisme : DEP Sante		Domaine : Gestion des projets	
MOT	<input type="checkbox"/> actuel <input checked="" type="checkbox"/> futur	<u>Processus</u> : MAJ des informations sur les bailleurs <u>Opération</u> : MAJ des informations sur les bailleurs	Page : 1
Lieu Date	Enchainement des PF		Caractéristique Poste de travail (lieu responsable/ressource)
debut:t durée:d			Salle ordinateur - Responsable Saisie - Micro ordinateur C,I,U

Organisme : DEP Santé		Domaine : Gestion des projets	
<input type="checkbox"/> actuel <input checked="" type="checkbox"/> futur		<u>Processus:</u> Production de la fiche d'identification ou du descriptif de projets nouveaux <u>Opération:</u> Production de la fiche d'identification ou du descriptif de projets nouveaux	Page :1
Lieu Date	Enchaînement des PF	Carac téris tiques	Poste de travail(lieu responsable/ ressource)
debut:t durée:d		C I U	- bureau responsable Edition - responsable Edition - micro ordinateur
debut:t durée:d		M I U	- bureau responsable BSEP - responsable BSEP - responsable BSEP
debut:t durée:d		M I U	- Secrétariat - secrétaire - secrétaire

Organisme : DEP Sante		Domaine : Gestion des projets	
<input type="checkbox"/> actuel MOT <input checked="" type="checkbox"/> futur		Processus : Production de la fiche d'évaluation/selection Opération : Production de la fiche d'évaluation/selection	Page : 1
Lieu Date	Enchainement des PFS	Carac téris tiques	Poste de travail(lieu responsable/ ressource)
debut:t durée:d	<pre> graph TD Start((demande de production de la fiche d'évaluation/selection arrivée)) --> PF10[Edition d'une aide au remplissage de la fiche PF10] PF10 -- toujours --> End((aide au remplissage produite)) </pre>	A I U	- bureau responsable BSEP - responsable BSEP - micro orinateur
debut:t durée:d	<pre> graph TD Start((remplissage de la fiche d'évaluation/selection)) --> PF11[remplissage de la fiche d'évaluation/selection PF11] PF11 -- toujours --> End((fiche d'évaluation selection remplie)) </pre>	M I U	- bureau responsable BSEP - responsable BSEP - micro orinateur
debut:t durée:d	<pre> graph TD Start((Expédition)) --> PF12[Expédition PF12] PF12 -- toujours --> End((fiche d'évaluation selection expédiée)) </pre>	M I U	- Secrétariat - Secrétaire - Secrétaire

Organisme : DEP Santé		Domaine : Gestion des projets	
<input type="checkbox"/> actuel MOT <input checked="" type="checkbox"/> futur		Processus : Production de la fiche de programmation Opération : Production de la fiche de programmation	Page :
Lieu Date	Enchaînement des PFS	carac téris tiques	Poste de travail(lieu responsable/ ressource)
debut:t durée:d	<pre> graph TD Start((demande de production de la fiche de programmation arrivée)) -- a --> Merge{a ou b} Start -- b --> Merge Merge --> PF13[production de la fiche de programmation] PF13 --> Loop(toujours) Loop --> PF13 PF13 --> End1((fiche de programmation produite)) </pre>	c I U	- bureau responsable édition - responsable édition - micro orinateur
debut:t durée:d	<pre> graph TD Start(()) --> PF14[validation] PF14 -- ok --> End2((fiche de programmation valide)) PF14 -- ok- --> End3((fiche de programmation non valide)) </pre>	M I U	-bureau responsable BSEP - responsable BSEP - micro orinateur
debut:t durée:d	<pre> graph TD Start(()) --> PF15[Expédition] PF15 --> Loop(toujours) Loop --> PF15 PF15 --> End4((fiche de programmation expédie)) </pre>	M I U	- Secrétariat - Secrétaire - Secrétaire

Organisme : DEP Santé		Domaine : Gestion des projets	
MOT <input type="checkbox"/> actuel <input checked="" type="checkbox"/> futur	Processus: Production de la fiche de suivi d'exécution physique et financière de projet	Page:1	
	Opération: Production de la fiche de suivi d'exécution physique et financière de projet		
Lieu Date	Enchaînement des PFS	carac téris tiques	Poste de travail (lieu responsable/ ressource)
debut:t durée:d		C I U	- bureau responsable Edition - responsable Edition - micro orinateur
debut:t durée:d		M I U	-bureau responsable BSEP -responsable BSEP - micro orinateur
debut:t durée:d		M I U	- Secrétariat - Secrétaire - Secrétaire

Organisme : DEP Santé		Domaine : Gestion des projets	
<input type="checkbox"/> actuel MOT <input checked="" type="checkbox"/> futur		<u>Processus:</u> Production d'une liste des projets du PIP <u>Opération:</u> Production d'une liste des projets du PIP	
		Page : 1	
Lieu Date	Enchaînement des PFS	carac térís tiques	Poste de travail(lieu responsable/ ressource)
debut:t durée:d	<pre> graph TD A([demande de production d'une liste des projets du PIP arrivée]) --> B[/ou/] B --> C[Production d'une liste des projets du PIP] C --> D[toujours] D --> E([liste des projets du PIP produite]) </pre>	A I U	- bureau responsable BSEP - responsable BSEP - micro orinateur
debut:t durée:d	<pre> graph TD F([liste des projets du PIP produite]) --> G[/Expédition/] G --> H[toujours] H --> I([liste des projets du PIP expédiée]) </pre>	M I U	- Secrétariat - Secrétaire - Secrétaire

Organisme : DEP Sante		Domaine : Gestion des projets	
<input type="checkbox"/> actuel <input checked="" type="checkbox"/> futur	Processus : Production des fiches de suivi des projets du PAS Opération : Production des fiches de suivi des projets du PAS	Page :1	
Lieu Date	Enchainement des PF	Carac téris tiques	Poste de travail(lieu responsable/ ressource)
debut:t durée:d	<pre> graph TD Start([demande de production de la fiche de suivi des projets du PAS arrivée]) --> PF21[production de la fiche de suivi des projets du PAS] PF21 --> End([fiche de suivi des projets du PAS produite]) </pre>	A I U	- bureau responsable BSEP - responsable BSEP - micro orinateur
debut:t durée:d	<pre> graph TD Start([complément de la fiche de suivi des projets du PAS]) --> PF22[complément de la fiche de suivi des projets du PAS] PF22 --> End([fiche de suivi des projets du PAS complétée]) </pre>	M I U	- bureau responsable BSEP - responsable BSEP - micro orinateur
debut:t durée:d	<pre> graph TD Start([Expédition]) --> PF23[Expédition] PF23 --> End([fiche de suivi des projets du PAS expédiée]) </pre>	M I U	- Secrétariat - Secrétaire - Secrétaire

Organisme : DEP Santé		Domaine : Gestion des projets	
<input type="checkbox"/> actuel MOT <input checked="" type="checkbox"/> futur		Processus : Production des fiches de l'I.G.E Opération : Production des fiches de l'I.G.E	Page :1
Lieu Date	Enchainement des PF	carac téris tiques	Poste de travail(lieu responsable/ ressource)
debut:t durée:d		A I U	- bureau res- ponsable édition - responsable édition - micro orinateur
debut:t durée:d		M I U	-bureau res- ponsable BSEP - responsable BSEP - micro orinateur
debut:t durée:d		M I U	- Secrétariat - Secrétaire - Secrétaire

Organisme : DEP Santé

Domaine : Gestion des projets

MOT actuel
 futur

Processus: Production du tableau de l'état d'évolution des actions gouvernementales

Opération: Production du tableau de l'état d'évolution des actions gouvernementales

Page:1

Lieu Date	Enchaînement des PF	carac térís tiques	Poste de travail(lieu responsable/ ressource)
debut:t durée:d		A I U	- bureau res- ponsable BSEP -responsable BSEP - micro orinateur
debut:t durée:d		M I U	-bureau res- ponsable BSEP -responsable BSEP - micro orinateur
debut:t durée:d		M I U	- Secrétariat - Secrétaire - Secrétaire

Lieu		Date		Enchaînement des PF		carac térís tiques		Poste de travail(lieu responsable/ ressource)	
Organisme : DEP Santé		Domaine : Gestion des projets		MOT <input type="checkbox"/> actuel <input checked="" type="checkbox"/> futur		Processus: Production des fiches particulières Opération: Production des fiches particulières		Page :1	
debut:t durée:d				C I U		- bureau res- ponsable édition -responsable édition - micro orinateur			
debut:t durée:d				M I U		- bureau res- ponsable édition -responsable édition - micro orinateur			
debut:t durée:d				- bureau res- ponsable BSEP -responsable BSEP - micro orinateur					
debut:t durée:d				M I U		- Secrétariat - Secrétaire - Secrétaire			

Organisme : DEP Santé		Domaine : Gestion des projets	
<input type="checkbox"/> actuel MOT <input checked="" type="checkbox"/> futur		Processus: Production d'indicateurs Opération: Production d'indicateurs	Page :1
Lieu Date	Enchaînement des PF	carac térís tiques	Poste de travail(lieu responsable/ ressource)
debut:t durée:d	<pre> graph TD A((demande de production d'indicateurs arrivée)) --> B[/ /] B --> C[PF 34 production d'indicateurs] C --> D[Fin mois] C --> E[Fin année] D --> F((indicateurs mensuels produits)) E --> G((indicateurs annuels produits)) </pre>	C I U	- bureau responsable BSEP - responsable BSEP - micro orinateur
debut:t durée:d	<pre> graph TD F --> H[/ ou /] G --> H H --> I[PF 35 Expédition] I --> J[toujours] J --> K((indicateurs mensuels expédiés)) J --> L((indicateurs annuels expédiés)) </pre>	M I U	- Secrétariat - Secrétaire - Secrétaire

Organisme : DEP Santé		Domaine : Gestion des projets	
<input type="checkbox"/> actuel MOT <input checked="" type="checkbox"/> futur		Processus : Production du tableau de bord des projets rouges Opération : Production du tableau de bord des projets rouges	Page :
Lieu Date	Enchaînement des PFS	carac térís tiques	Poste de travail(lieu responsable/ ressource)
debut : t durée : d		c I U	- bureau responsable édition - responsable édition - micro orinateur
debut : t durée : d		M I U	- bureau responsable BSEP - responsable BSEP - micro orinateur
debut : t durée : d		M I U	- Secrétariat - Secrétaire - Secrétaire

III.5 La configuration matérielle

Pour permettre de supporter la nouvelle organisation du travail proposée, nous préconisons la configuration matérielle suivante:

- Un serveur de fichiers plus système d'exploitation
 - Le serveur de fichiers présentant les caractéristiques suivantes:
 - * Processeur Pentium 75
 - * RAM 32 MO extensible à 128 au moins
 - * Bus local PCI
 - * Carte réseau PCI
 - * 2 disques de 500 MO ou de 1 GO afin de pouvoir faire du Mirroring.
 - * prévoir des baies pour l'ajout d'autres disques.
- 3 micro-ordinateurs (pour les trois postes de travail identifiés) ayant les caractéristiques suivantes:
 - * Processeur 486 DX2 66 MHZ
 - * RAM 8 MO
 - * Disques de capacité supérieur à 270 MO
 - * Carte réseau 16 bits
- 2 imprimantes dont une à jet d'encre et une autre laser
- un câblage informatique et électrique pour :
 - * les trois postes de travail identifiés
 - * les cinq autres postes (DEP, chef du service Planification, et les trois (3) autres bureaux dudit service) prévus pour des extensions futures.
 - * les cinq (5) micro-ordinateurs de la salle machine
- un onduleur d'une puissance de cinq (5) KVA

Ceci peut se schématiser comme suit:

Configuration Materielle

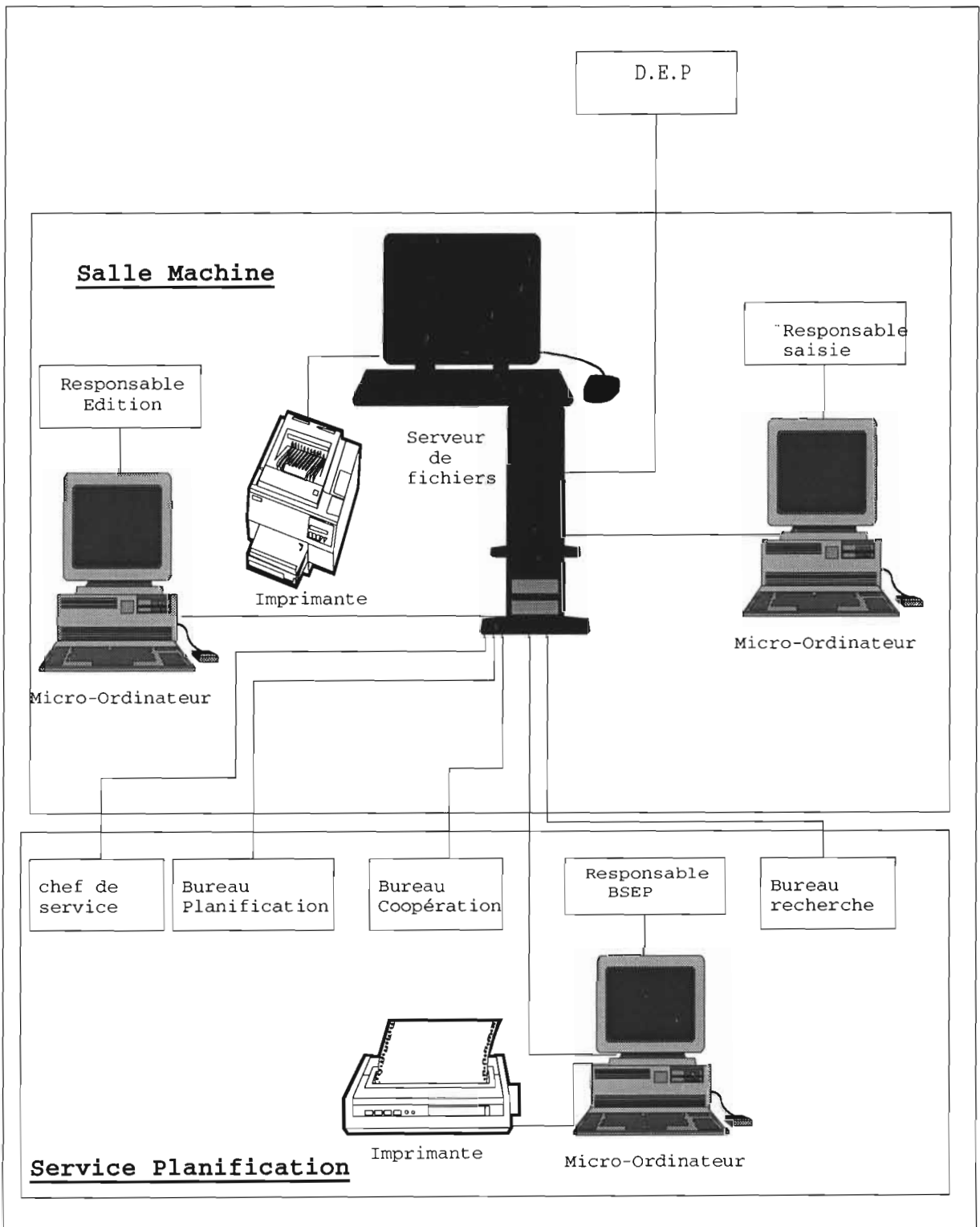

III.6 Scénario de mise en oeuvre

La mise en oeuvre du scénario retenu nécessite de suivre les étapes suivantes:

- l'aménagement de la salle ordinateur, l'installation du serveur et des câbles de connexion.
- l'installation et la connexion des micro-ordinateurs dans les différents postes de travail
- la mise en exploitation de l'application dès qu'elle sera opérationnelle.

Dans la phase de développement, on utilisera FOXPRO sous WINDOWS dans sa version 2.6 pour l'interface et SQL-SERVER pour les traitements.

III.7 Les gains

La solution informatique devra permettre :

- une amélioration des services notamment:
 - * par l'automatisation de la production des fiches
 - * en respectant les délais de production des fiches
 - * en disposant d'une base de données fiables et cohérentes
- une amélioration de la sécurité des données en restreignant l'accès de ces données aux personnes autorisées par l'utilisation de mots de passe aussi bien dans le logiciel que dans le réseau local.

III.8 L'évaluation des coûts

Le matériel informatique nécessaire pour l'application s'évalue en terme financier comme suit:

Désignation	Caractéristiques Principales	Quantités	Prix Unitaire	Prix Total
Serveur plus système d'exploitation	- processeur pentium pentium 75 - RAM 32 MO extensible à 128 MO au moins - 2 disques de 500 MO ou 1 GO	01	15 000 000	1500 000
Micro-ordinateur	- processeur 486 DX2 66 MHZ - RAM 8 MO - Disque de capacité > 270 MO	03	2 000 000	6000 000
Imprimante - à jet d'encre		01	500 000	500 000
- Laser		01	1500 000	1500 000
Onduleur	5 KVA	01	7000 000	7000 000
Logiciel Foxpro sous Windows	Version 2.6	01	500 000	500 000

Total	17 000 000
-------	------------

ANNEXES

ABREVIATIONS

Les abréviations utilisées dans le dossier ont les significations suivantes:

MS : Ministère de la Santé

DEP : Direction des Etudes et de la Planification

BSEP : Bureau de Suivi et d'Evaluation des Projets

DCEI : Direction du Contrôle et de l'Evaluation des Investissements

IGE : Inspection Générale d'Etat

STP/PAS : Service Technique Permanent du Programme d'Ajustement Structurel

DAAF : Direction des Affaires Administratives et Financières

PIP : Programme d'Investissement Public

MAJ : Mise à jour

MCD : Modèle Conceptuel des Données

MCT : Modèle Conceptuel des Traitements

MOT : Modèle Organisationnel des Traitements